

noordi  
SIA

## User manual

**EE** Kasutusjuhend / **AT** Benutzerhandbuch / **BG**  
Ръководство за употреба / **CS** Uživatelský manuál  
**DE** Benutzerhandbuch / **DK** Brugermanual  
**GE** მომხმარებლის სახელმძღვანელო / **GR** Εγχειρίδιο  
χρήστη / **IT** Manuale d'uso / **LV** Lietotāja rokasgrāmata / **LT**  
Vartotojo vadovas / **MT** Manwal għall-utent / **MA**  
Руководство пользователя / **MD** Manual de utilizare / **PL**  
Instrukcja obsługi / **RU** Руководство пользователя / **ZA** User  
manual / **RS** Uputstvo za upotrebu / **SI** Navodila za uporabo /  
**SK** Používateľská príručka / **TR** Kullanım kılavuzu  
**UA** Посібник користувача

**For 0-48 mnths    Max Weight 22 kg**

(EN) English.....	7
(EE) Eestlane.....	10
(AT) Österreichisch.....	13
(BG) Български.....	17
(CZ) Čeština.....	21
(DE) Deutsch.....	24
(DK) Dansk.....	28
(GE) ქართული.....	31
(GR) Ελληνικά.....	35
(IT) Italiano.....	39
(LV) Latvisks.....	42
(LT) Lietuvių.....	45
(MT) Malti.....	48
(MA) Middle Asia.....	51
(MD) Română.....	55
(PL) Polski.....	58
(RO) Română.....	62
(RU) Русский.....	65
(ZA) South Africa.....	69
(RS) Srpski.....	72
(SI) Slovenski.....	75
(SK) Slovenčina.....	78
(TR) Türkçe.....	81
(UA) Українська.....	84

**Inside the box /** Вътре в кутията / Obsah balení / Verpackung / Komplekti sisu / Dentro de la caja / Pakkauksen sisältö / Μέσα στο κουτί / Unutar kutije / A dobozban / Inni í kassanum / Dentro la scatola / Pakuotės turinys / Intérieur de la boîte / Pakuotės turinys / Iepakojums / Gewwa l-kaxxa / In de doos / Inne i esken / Zawartość pudełka / Dentro da caixa / În cutie / Что в коробке / Inuti lădan / Obsah balenia / Vo vnutri škatule / V škatli / Kutunun içinde / Упаковка

---

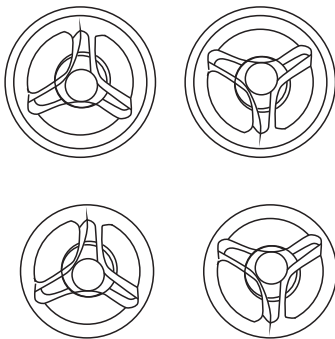
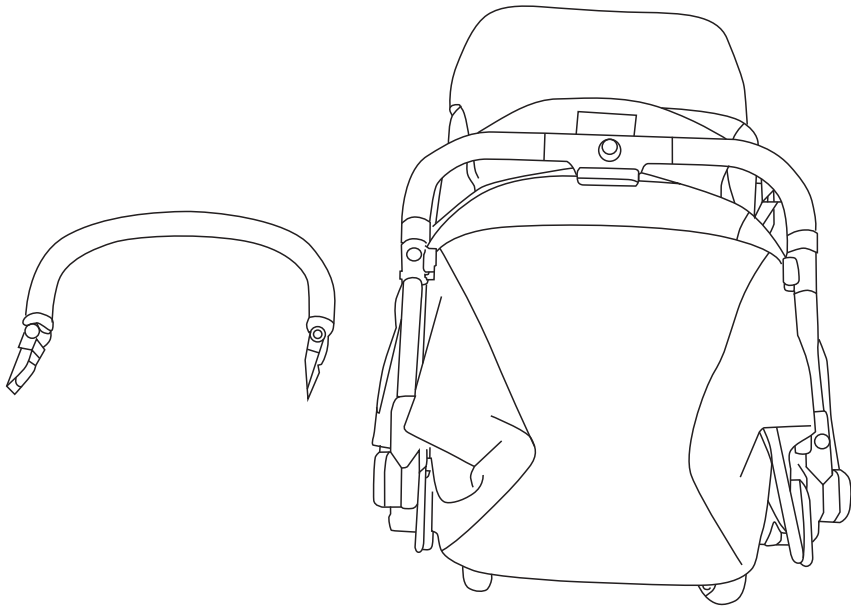

**Set-up /** Колела / Příprava / Aufbau / Opsætning / Seadistamine / Montaje / Kokoaminen / Sette sammen /  
Συναρμολόγηση / Postavljanje / Összeszerelés / Uppsetning / Montaggio / Paruošimas / Iestāšanās / Twaqqif /  
Opzetten / Sette sammen / Montaž / Montagem / Asamblare / Установка / Installera / Montáž / Namestitev / Kurulum /  
Встановлення

**Wheels /** Колела / Kola / Räder / Hjul / Rattad / Ruedas / Pyörät / Roues / Ρόδες / Kotači / Kerekek / Hjól /  
Ruote / Ratai / Ritejni / Roti / Wielen / Hjul / Kola / Rodas / Roți / Колеса / Hjul / Kolesá / Kolesa / Tekerlekler / Koneca

---

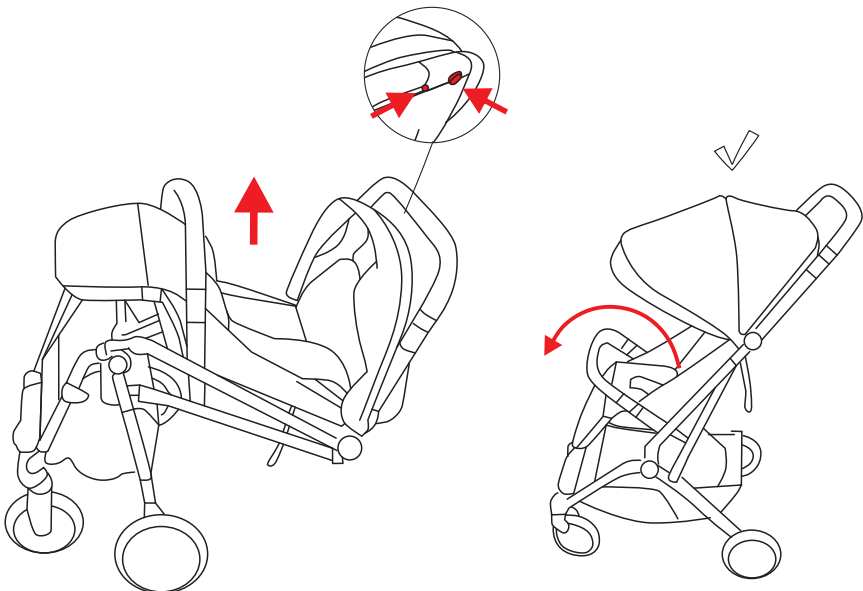
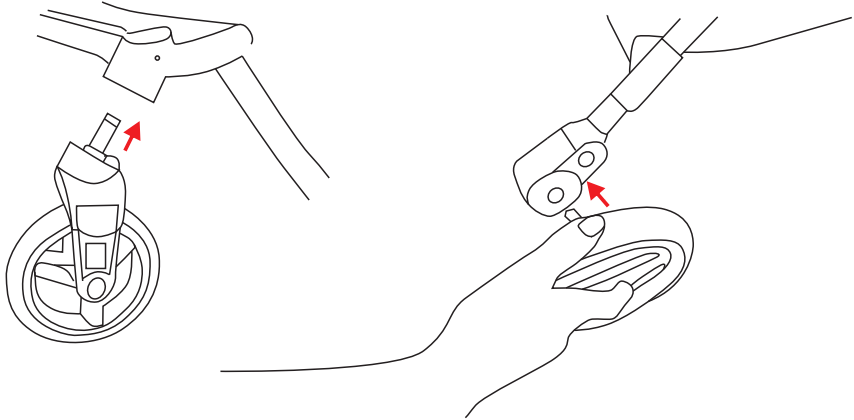

**Bumper bar /** Предпазен борд / Madlo / Schutzbügel / Sikkerhedsbøjle / Turvatöke / Barra protectora / Etutanko / Lame de pare-chocs / Μπάρα προστασίας / Zaštitna prečka / Védőkorlát / Öryggisslá / Barra paracolpi / Vuomelis / Stienis / Støtfangerstang / Barierka ochronna / Barra de proteção / Bară de protecție / Защитный бампер / Stötfångare / Ochranná hrazda / Zaštitna prečka / Koruma barı / Поперечина бампера

---

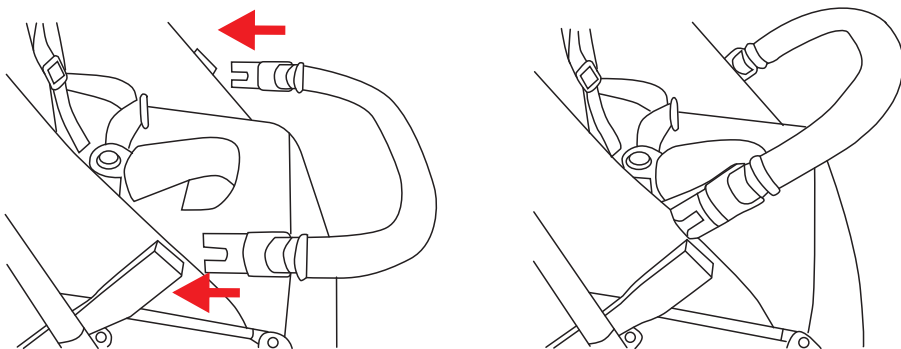

**Canopy /** Сенник / Střecha / Verdeck / Kaleche / Päikesekate / Capota / Katos / Auvent / Κουκούλα (σκιάστρο) / Tenda / sjenilo / Kupola / Skjólhlíf / Tettuccio / Stogas / Jumbiņš / Baldakkin / Zonnekap / Baldakin / Budka / Capota / Copertină / Солнцезащитный козырек / Solskydd / Strieška / Strešica / Tente / Дашок

---

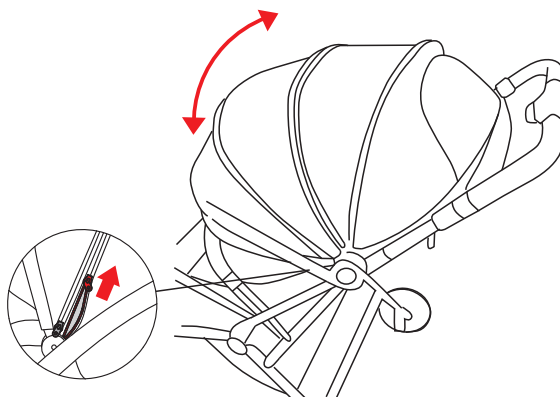

**Ventilation /** Вентиляция / Větrání / Lüftung / Ventilation / Ōhutus / Ventilación / Tuuletus / Ventilation /  
Αερισμός / Ventilacija / Szellőzés / Loftun / Ventilazione / Vēdinimas / Vēdināšana / Ventilazzjoni / Ventilatie /  
Ventilasjon / Wentylacja / Ventilație / Вентиляція / Ventilation / Vetrarie / Prezračevanje / Havalandırma / Вентиляція

---

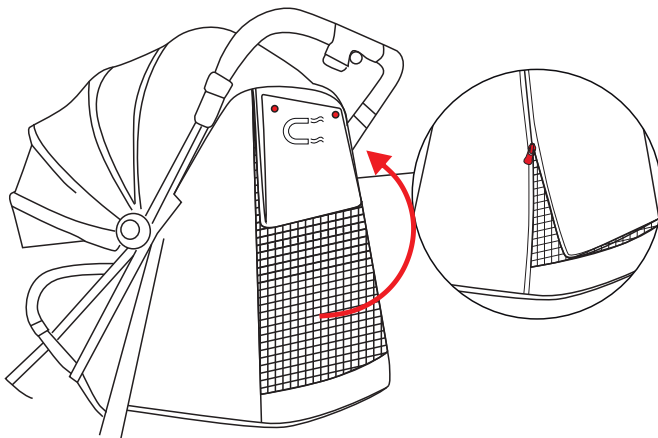

**Folding /** Сгъване / Skládání / Zusammenklappen / Sammenfoldning / Kokkupakkimine / Plegado /  
Taittaminen / Pliage / Διπλώση / Sklapanje / Összecsukás / Chiusura / Sulankstymas / Salocīšana / Tiwi / Inklappen /  
Sammenlegging / Składanie / Dobrar / Pliere / Складывание / Ihopfällning / Skladanie / Zlaganje / Katlama /  
Складання

---

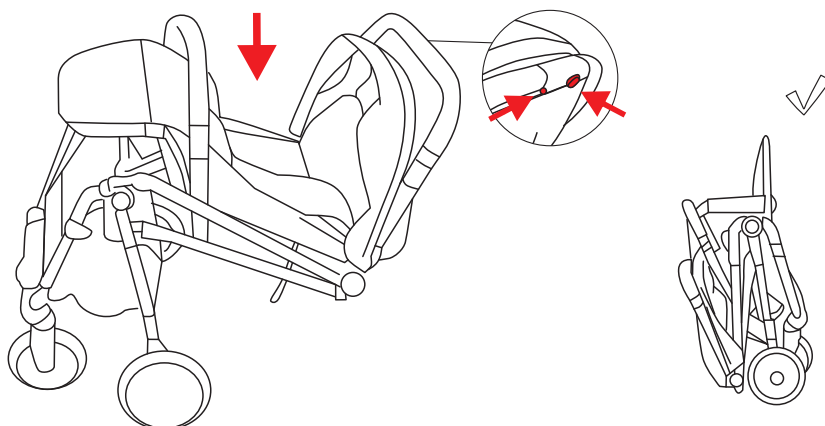

**Foot rest /** Поставка за крака / Орѣрка на nohy / Fußstütze / Fodstøtте / Jalatugi / Reposapiés / Jalkatuki /  
Repose-pieds / Υποπόδιο / Naslon za noge / Lábtámasz / Fóthvila / Poggiapiedi / Kojų atrama / Kāju balsts / Apogg  
tas-saqajn / Voetensteun / Fotstøtte / Podnózek / Apoio para os pés / Suport pentru picioare / Подножка / Fotstöd /  
Opierka na nohy / Naslon za noge / Ayak dayama / Підніжка

---

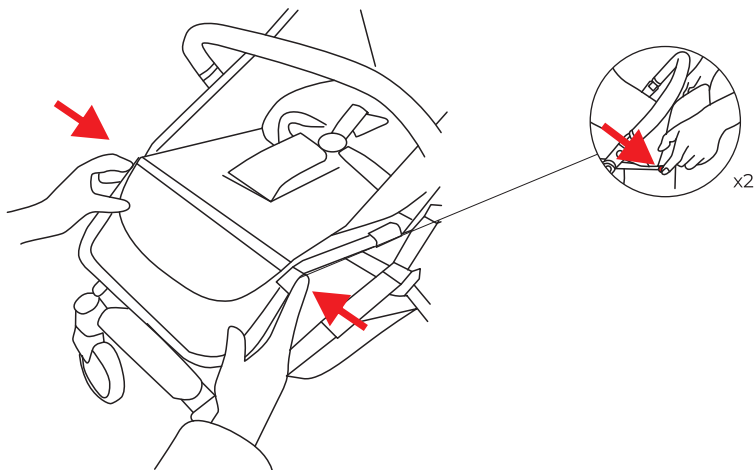

**Seat angle /** Ъгъл на седалката / Nastavení úhlu / Sitzwinkel / Sædevinkel / Istme kalle / Ángulo del  
asiento / Istuimen kulma / Angle du siège / Γωνία καθίσματος / Nagib sjedala / Az ülés dőlésszöge / Halli sætisins /  
Angolo del seggiolino / Kampo reguliavimas / Leņķa regulēšana / Angolu tas-sedil / Zithoek / Setevinkel / Regulația  
oparcia / Ángulo do assento / Unghiul șezutului / Угол наклона сидения / Sittwinkel / Uhol sedadla / Kot sedeža /  
Oturma açısı / Регулювання кута нахилу

---

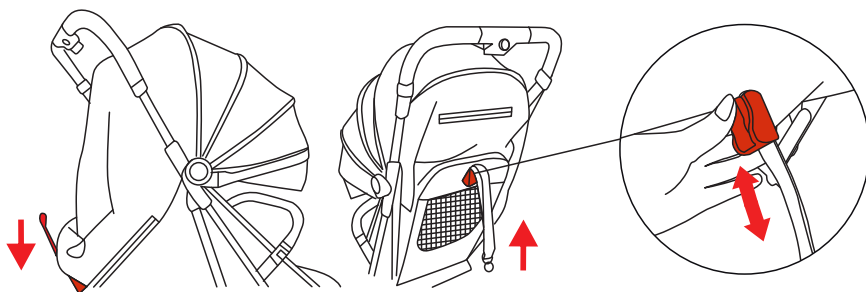

## Parking brake /

Спирачка за паркиране / Parkovací brzda / Feststellbremse / Parkeringsbremse / Parkimispidur / Freno de estacionamiento / Pysäköintijarru / Frein de stationnement / Φρένο στάθμευσης / Parkirna kočnica / Rögztöfék / Stöðvunarbræmsa / Freno di stazionamento / Stovėjimo stabdys / Ståvbremze / Brejk tal-parkegg / Parkeerrem / Parkeringsbroms / Hamulec postojowy / Travão de estacionamento / Frånã de parcare / Стояночный тормоз / Parkeringsbroms / Parkeringsbroms / Parkovacia brzda / Parkirna zavora / Park freni / Стоянокове гальмо

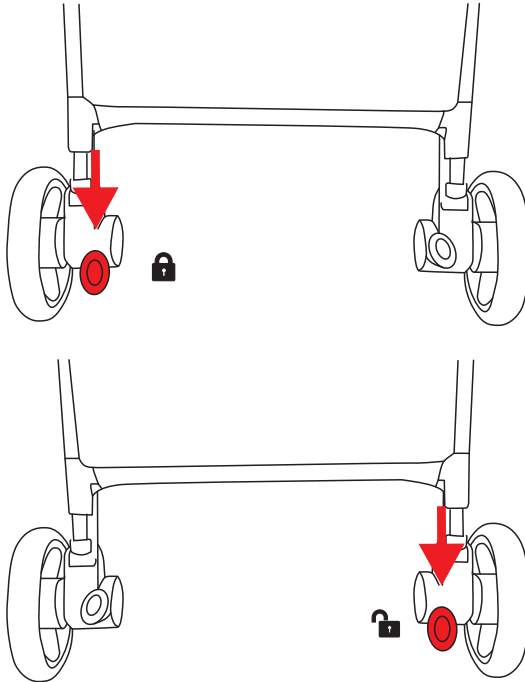

## Harness /

Колан / Bezpečnostní pásy / Gurtzeug / Sele / Rakmed / Arnés / Suojus / Harnais / Ζώνη ασφαλείας / Pojas / Biztonsági öv / Öryggisöl / Imbracatura / Saugos diržai / Drošības jostas / Ģānek tas-sigurtà / Harnas / Seletøy / Ham / Pasy bezpieczeñstwa / Arnés / Ремни безопасности / Sele / Bezpečnostné popruhy / Pasovi / Emniyet kemeri / Ремні безпеки

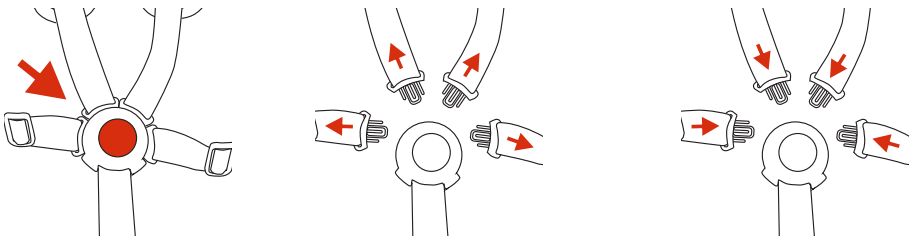

## SAFETY INFORMATION AND WARNINGS

**IMPORTANT!** Failure to follow warnings and instructions may result in serious injury or death. For your child's safety, read this owner's manual before using this product. This product has been created in accordance to EN1888-2:2018 Safety requirements and test methods for pushchairs and prams.

**WARNING! IMPORTANT – READ CAREFULLY AND KEEP FOR FUTURE REFERENCE.**

**WARNING!** Never leave child unattended.

**WARNING!** Ensure that all locking devices are engaged before use.

**WARNING!** To avoid injury, ensure that the child is kept away when unfolding and folding this product.

**WARNING!** Do not let the child play with this product.

**WARNING!** Check that the pram body or seat unit or car seat attachment devices are correctly engaged before use.

**WARNING!** This product is not suitable for running or skating.

### Usage restrictions:

1. Maximum loading weight for the basket is 2 kg.
2. The maximum capacity of all load is 3kg.
3. Exceeding maximum load creates unstable hazardous conditions.
4. Any load attached to the handlebar, seat or side of the pushchair will affect stability.
5. This product shall be used only for one child at the time.
6. Only replacement parts supplied or recommended by manufacturer or distributor shall be used.

### SAFETY ADVICES:

#### For product in general

1. Parking brake shall be engaged when placing and removing the child.
2. Do not use if any part of the product is broken, torn or missing. Ensure that any damaged or worn parts are repaired immediately. Do not use NOORDI SIA parts or accessories for other products, if manufacturer do not declare compatibility.
3. Take child out of the product before going up or down stairs or on steep or unstable surface. Be careful when climbing or descending a kerb or on other uneven surfaces.
4. Do not use on escalators.
5. Always apply the parking brake when not moving with the product.
6. Do not use the product or any of its components near a open flame or other source of heat.
7. Take extra caution when using the product on or near public transport.
8. This product is not resistant to saltwater.

**WARNING!** For pushchairs and other vehicles intended for use from birth, with a seat that can recline to 150° or more (8.1.1.2.1) and a restraint system suitable from birth (8.1.3), always use the most reclined position for newborn babies.

**WARNING!** Always use restraint system.

**WARNING! FALL HAZARD.** Avoid serious injury from a child falling or sliding out. Always use restraint system.

1. The vehicle is suitable for children aged up to 4 years or up to 22 kg (33 lb), whichever comes first.
  2. Never let your child stand up in a seat. Be careful, children may stand even when harness is used properly.
- If any of these instructions are insufficiently clear, please contact your sales representative for detailed explanation.

### **Maintenance and care**

**WARNING!** Never leave carrycot or seat unit in direct sunlight for an extended period of time. Prolonged exposure to sunlight may result in discoloration of the textile.

- Always use rain cover under rain or snow.
- To prevent condensation or mould, do not store product in a humid room or in any room exposed to fluctuations in temperature.

### **Fabrics care**

- Fabrics can be cleaned only using damp cloth, warm water and mild soap. Do not wash in a washing machine.
- Use clothes steamer for wrinkle removal.
- All fabrics are removable.

### **Chassis**

- If chassis gets wet, wipe it with a dry cloth and leave to dry naturally, away from a naked flame or other sources of heat. Make sure the stroller is completely dry before storing.
- After using the stroller near sea or on gritted road, wash the chassis with clean running tap water and dry it to prevent rust.
- Apply silicon grease or any other industrial grease on moving mechanisms every 3 months or after washing and cleaning.
- Check regularly for loose rivets, bolt and nuts.
- Allowed deviation from straight trajectory on even surface is 10:100 cm.

### **Parking brake**

**WARNING!** Never use force to apply or release the brake.

- The parking brake mechanism consists of moving parts and requires regular maintenance.
- Sand, dust or dirt can interfere with the brake mechanism. If you noticed that mechanism is not working or it is working harder than usual, wash with lubricant spray or jet of water and a brush and lubricate working surfaces of the brake pedal.

### **Limited warranty**

1. This product is covered by a limited warranty, against defects in manufacturing or material, based on normal use and if instructions of this user manual have been followed.
2. The limited warranty period starts from the purchase date indicated on the sales receipt. Save the sales receipt in a safe place and make a copy of it.
3. Limited warranty provides a right to repair unless manufacturer is of the opinion that replacement or return of the product is necessary.
4. Manufacturer reserves the right to stop manufacturing a particular model,

colour, fabric or accessory, and therefore it will replace a part with a similar product, colour or fabric during the warranty period.

5. Limited warranty is valid only in the original country of purchase.

6. This warranty does not exclude, limit or otherwise affect any statutory consumer rights.

7. To claim under limited warranty, you must provide retailer with the following:

- a copy of the dated receipt of purchase;
- a clear description of the complaint;
- the defective product and/or photographs of the defective part or product.

8. NOORDI representative reserves the right to determine if the limited warranty terms and conditions have been met.

9. Please clean the product before delivering to after sales service.

**The following is not covered under this limited warranty:**

1. Damage due to normal wear and tear from everyday use, negligence or accident.

2. Damage is caused by misuse or poor maintenance. Please refer to this manual for guidance on correct use and maintenance.

3. Damage is from corrosion, mold or rust caused by lack of maintenance or service.

4. Damage is the result of airline handling or shipping.

5. Damage to tires.

6. Damage is caused by intense sun exposure, sweat, detergents, damp storage or washing.

7. Issues caused by minor variations in materials (e.g. discoloration between parts).

8. Damage is caused by repair or modifications by third-party.

9. Consequential damage, for example damage inflicted on any persons and/or any other objects.

10. Incorrect mounting or installation of third-party parts that are incompatible with the product.

11. Inadvertent or unintentional damage, abnormal use or insufficient care.

12. Improper storage or product care.

13. Customer dissatisfaction with the product in terms of fit, weight, functionality, colour or design.

**For more information:**

*www.noordi.com*

Phone: +370 656 05846

E-mail: [support@tututis.lt](mailto:support@tututis.lt)

## OHUTUSTEAVE JA HOIATUSED

EE

**TÄHTIS!** Hoiatuste ja juhiste eiramine võib põhjustada raskeid vigastusi või surma. Teie lapse ohutuse huvides lugege enne toote kasutamist seda kasutusjuhendit. See toode on kavandatud ja testitud vastavalt jalutuskärude ohutusnõuete standardile EN1888-2: 2018.

**HOIATUS! Tähtis! Lugege hoolikalt läbi ja hoidke edaspidiseks kasutamiseks alles.**

**HOIATUS!** Ärge kunagi jätke last järelevalveta.

**HOIATUS!** Veenduge, et kõik lukustusseadmed oleksid enne kasutamist korralikult kinnitatud.

**HOIATUS!** Vigastuste vältimiseks veenduge, et laps on selle toote kokkupanemise ja lahtivõtmise ajal sellest eemal.

**HOIATUS!** Ärge lubage lapsel selle tootega mängida.

**HOIATUS!** Kontrollige enne kasutamist, et lapsevankri iste, turvahäll või turvatool oleksid korralikult kinnitatud.

**HOIATUS!** See toode ei ole sobiv kasutamiseks jooksmise või uisutamise ajal.

### Kasutamispirangud

1. Korvi maksimaalne kandevõime on 2 kg.
2. Kogu koorma maksimaalne kandevõime on 3 kg.
3. Maksimaalse koormuse ületamine põhjustab ohtliku ebastabiilsuse.
4. Jalutuskäru käepidemele, istmele või küljele kinnitatud mis tahes koormus mõjutab stabiilsust.
5. Seda toodet tohib korraga kasutada ainult üks laps.
6. Kasutada tohib ainult tootja või edasimüüja tarnitud ning nende soovitatud varuosi.

### OHUTUSNÕUANDED

#### Tootest üldiselt

1. Lapse sissepanemise ja väljavõtmise ajal peab parkimispidur olema rakendatud.
2. Ärge kasutage toodet, kui selle mingi osa on purunenud, rebenenud või puudub. Tagage, et kahjustatud või kulunud osad parandatakse viivitamatult. Ärge kasutage NOORDI SIA osi ega tarvikuid teiste toodetega, kui tootja ei ole nende ühilduvust kinnitanud.
3. Enne treppidest üles või alla minemist ning järsul või ebastabiilsel pinnasel võtke laps tootest välja. Olge ettevaatlik, kui astute üle äärekivi üles või alla ning muul ebatasasel pinnasel.
4. Ärge kasutage eskalaatoritel.
5. Rakendage alati parkimispidur, kui te tootega ei liigu.
6. Ärge kasutage toodet ega selle mingit osa lahtise leegi või muu soojusallika lähedal.
7. Olge eriti ettevaatlik, kui kasutate toodet ühistranspordis või selle lähedal.
8. See toode ei ole veekindel merevee suhtes.

**HOIATUS!** Sünnist alates kasutamiseks mõeldud jalutuskärude ja muude sõidukite puhul, mille iste on kallutatav 150° või rohkem (8.1.1.2.1) ja millel on sünnist alates sobiv turvasüsteem (8.1.3), kasutage vastsündinute puhul alati kõige kallutatumat asendit.

**HOIATUS! KUKKUMISOHT.** Vältige lapse istmest väljakukkumist või -libisemist,

mis võib põhjustada tõsiseid vigastusi. Kasutage alati turvasüsteemi.

**HOIATUS! KUKKUMISOHT.** Vältige tõsiseid vigastusi, mis võivad tekkida lapse kukkumisel või istmelt libisemisel. Kasutage alati turvasüsteemi.

1. Iste on sobiv kuni 4-aastastele lastele või kuni 22 kg (33 lb) kaaluvatele lastele, sõltuvalt sellest, kumb tingimus täitub esimesena.

2. Ärge lubage lapsel istmel püsti seista. Olge ettevaatlik – lapsed võivad püsti tõusta isegi siis, kui turvarihmad on õigesti kinnitatud.

Kui mingi nendest juhistest ei ole piisavalt arusaadav, pöörduge üksikasjalike selgituste saamiseks oma müügiesindaja poole.

## HOOLDUS

**HOIATUS!** Ärge kunagi jätke toodet pikemaks ajaks otsese päikesevalguse kätte. Pikaajaline kokkupuude päikesevalgusega võib põhjustada tekstiili värvuse muutumist.

· Kasutage vihma või lumesaju ajal alati vihmakatet.

· Kondensaatvee või hallituse vältimiseks ärge hoidke toodet niiskes ega muus muutuva temperatuuriga ruumis.

## Kanga hooldus

· Kangaid saab puhastada ainult sooja vee ja õrnatoimelise pesuvahendiga niisutatud lapiga pühkides. Mitte pesta pesumasinas.

· Kortsude eemaldamiseks kasutage rõivaurutit.

## Raam

· Kui raam saab märjaks, kuivatage seda kuiva lapiga ja laske õhu käes kuivada, eemal lahtistest leekidest või muudest soojusallikatest. Enne hoiule panemist peab jalutuskäru olema täielikult kuivanud.

· Pärast jalutuskäru kasutamist mere ääres või kruusateel peske raami puhta kraaniveega ja kuivatage, et vältida roostet.

· Kandke liikuvatele osadele iga kolme kuu tagant või pärast pesemist ja kuivatamist silikoonmääret või muud tööstuslikku määret.

· Kontrollige korrapäraselt, et needid, poldid ja mutrid ei oleks lahti tulnud.

· Lubatav kõrvalekalle sirgest trajektooriga tasasel pinnal: 10:100 cm.

## Parkimispidur

· **HOIATUS!** Ärge kunagi kasutage jõudu piduri rakendamiseks või vabastamiseks.

· Parkimispiduri mehhanism koosneb liikuvatest osadest ja vajab regulaarset hooldust.

· Liiv, tolm ja mustus võivad põhjustada pidurimehhanismi tõrkeid. Kui märkate, et pidurimehhanism ei toimi või toimib tavalisest raskemini, peske seda pihustatava määrdeaine või veejoa ja harja abil ning kandke piduripedaali tööpindadele määrdeainet.

## PIIRATUD GARANTII

1. Tootele kehtib piiratud garantii tootmis- ja materjalidefektide suhtes, mis põhineb tavapärasel kasutamisel ja tingimusel, et on järgitud selle kasutusjuhendi juhiseid.

2. Piiratud garantii aeg algab müügidokumendile märgitud ostukuupäevast. Hoidke ostudokument kindlas kohas ja tehke sellest koopia.

3. Piiratud garantii annab õiguse remondile, välja arvatud juhul, kui tootja arvamuse kohaselt on vaja toode asendada või tagastada.

4. Tootja jätab endale õiguse peatada konkreetse mudeli, värvivaliku, kanga või tarviku tootmine ning seejärel asendab tootja garantiiaja kestel osa sarnase toote, värvuse või kangaga.
5. Piiratud garantii kehtib ainult algses osturiigis.
6. See garantii ei välista, piira ega mõjuta muul viisil mingeid õigusaktidega sätestatud tarbijaõigusi.
7. Piiratud garantii alusel nõude esitamiseks andke jaemüüjale üle:
  - kuupäevaga ostudokumendi koopia;
  - kaebuse selge kirjeldus;
  - defektne toode ja/või defektse osa või toote fotod.
8. NOORDI esindaja jätab endale õiguse teha kindlaks, kas piiratud garantii tingimused on täidetud.
9. Puhastage toode enne müüjajärgsesse hooldusse toimetamist.

#### **Antud piiratud garantii ei hõlma järgmist:**

1. igapäevasest kasutamisest tingitud ootuspärane kulumine, hooletusest või õnnetusjuhtumist tekkinud kahjustused;
2. väärkasutusest või halvast hooldusest tingitud kahjustused. Täpsemat teavet õige kasutamise ja hoolduse kohta leiab käesolevast juhendist;
3. hoolduse puudumisest tingitud korrosioonist, hallitusest või roostest tekkinud kahjustused;
4. lennuettevõtte käsitlemisest või transpordist põhjustatud kahjustused;
5. rehvide kahjustused;
6. intensiivse päikesevalguse, higi, pesuvahendite, niiskes ruumis hoiustamise või pesemise tagajärjel tekkinud kahjustused;
7. materjalide väikestest erinevustest tingitud probleemid (nt osade värvimuutused);
8. kolmanda isiku tehtud parandustöödest või muudatustest tingitud kahjustused;
9. tulenev kahju, näiteks isikutele tekitatud kahju ja/või muudele esemetele tekitatud kahjustused;
10. tootega kokkusobimatute kolmanda osapoole osade vale paigaldamine;
11. tahtmatu kahjustus, ebanormaalne kasutamine või ebapiisav hooldus;
12. toote sobimatu hoiulepanek või hooldus;
13. kliendi rahulolematuse tootega selle sobivuse, kaalu, funktsionaalsuse, värvuse või disaini osas.

#### **Lisateave:**

[www.noordi.com](http://www.noordi.com)

Telefon: +370 656 05846

E-post: [support@tututis.lt](mailto:support@tututis.lt)

## SICHERHEITSHINWEISE UND WARNUNGEN

**WICHTIG!** Die Nichtbeachtung der Sicherheitshinweise kann zu schweren Verletzungen oder zum Tod führen. Lesen Sie zur Sicherheit Ihres Kindes diese Bedienungsanleitung, bevor Sie das Produkt verwenden. Dieses Produkt wurde gemäß EN1888-2:2018 „Sicherheitsanforderungen und Prüfverfahren für Kinderwagen“ entwickelt.

**WARNUNG! Wichtig – bitte sorgfältig lesen und für späteres Nachlesen unbedingt aufbewahren.**

**WARNUNG!** Lassen Sie das Kind nie unbeaufsichtigt.

**WARNUNG!** Vergewissern Sie sich vor Gebrauch, dass alle Verriegelungen eingerastet sind.

**WARNUNG!** Vergewissern Sie sich, dass das Kind beim Aufklappen und Zusammenklappen des Wagens außer Reichweite ist, um Verletzungen zu vermeiden.

**WARNUNG!** Lassen Sie das Kind nicht mit dem Produkt spielen.

**WARNUNG!** Vergewissern Sie sich vor der Verwendung, dass der Kinderwagenaufsatz oder die Sitzeinheit oder die Befestigungselemente des Autositzes korrekt eingerastet sind.

**WARNUNG!** Dieses Produkt ist nicht zum Joggen oder Skaten geeignet.

### Einschränkungen des zugangs

1. Die maximale Traglast für den Korb beträgt 2 kg.
2. Die maximale Gesamtbelastung beträgt 3 kg.
3. Bei Überschreitung der maximal zulässigen Belastung kann der Kinderwagen brechen oder es können gefährliche Zustände eintreten.
4. Jede zusätzliche Belastung von Griff, Sitz oder Seite des Kinderwagens wirkt sich negativ auf die Stabilität des Kinderwagens aus.
5. Dieses Produkt ist nur für ein Kind vorgesehen.
6. Verwenden Sie für dieses Produkt nur originale Ersatzteile und Zubehör von NOORDI.

### SICHERHEITSEMPFEHLUNGEN

#### Für das Produkt allgemein

1. Vergewissern Sie sich vor dem Hineinlegen oder Herausnehmen des Kindes, dass die Feststellbremse angezogen ist.
2. Verwenden Sie das Produkt nicht, wenn ein Teil des Produkts beschädigt, zerrissen ist oder fehlt. Stellen Sie sicher, dass ein defektes oder verschlissenes Teil sofort repariert/ersetzt wird. Verwenden Sie keine NOORDI SIA-Teile oder -Zubehör für andere Kinderwagen, einschließlich anderer NOORDI-Produkte, es sei denn, der Hersteller bescheinigt die Kompatibilität.
3. Nehmen Sie das Kind beim Hinaus- oder Hinabsteigen, beim Fahren auf steilem oder instabilem Untergrund aus dem Kinderwagen. Seien Sie vorsichtig, wenn Sie Bordsteine hinauf- oder hinunterfahren.
4. Fahren Sie mit dem Kinderwagen nicht auf Rolltreppen.
5. Ziehen Sie die Feststellbremse an, wenn Sie nicht fahren.
6. Verwenden Sie das Produkt oder seine Teile nicht in der Nähe von offenem Feuer oder anderen Wärmequellen.
7. Seien Sie besonders vorsichtig, wenn Sie den Kinderwagen in oder in der Nähe von öffentlichen Verkehrsmitteln benutzen.

8. Dieses Produkt ist nicht salzwasserbeständig.

**WARNUNG!** Für Kinderwagen und andere Fahrzeuge, die für die Verwendung ab der Geburt vorgesehen sind, mit einem Sitz, der sich auf 150° oder mehr zurücklehnen lässt (8.1.1.2.1), und einem Rückhaltesystem, das ab der Geburt geeignet ist (8.1.3), verwenden Sie für Neugeborene immer die am stärksten zurückgelehnte Position.

**WARNUNG! STURZGEFAHR.** Vermeiden Sie schwere Verletzungen durch Stürzen des Kindes aus der Sitzeinheit. Verwenden Sie immer das Rückhaltesystem.

1. Der Sitz ist für Kinder im Alter von bis zu 4 Jahren oder bis zu 22 kg (33 lb) geeignet – je nachdem, was zuerst eintritt.

2. Lassen Sie Ihr Kind niemals im Sitz stehen. Seien Sie vorsichtig – Kinder können auch dann aufstehen, wenn das Gurtsystem korrekt angelegt ist. Wenn eine der Anleitungen nicht ausreichend klar ist, wenden Sie sich bitte für eine detaillierte Erklärung an Ihren Fachhändler.

### PRODUKTPFLEGE

**WARNUNG!** Lassen Sie den Kinderwagen niemals für längere Zeit in direktem Sonnenlicht. Längere Sonneneinstrahlung kann zu Verfärbungen des Kinderwagenstoffs führen.

- Wenn es regnet oder schneit, verwenden Sie immer einen Regenschutz.
- Lagern Sie den Wagen nicht in einem feuchten Raum oder in einem Raum mit Temperaturschwankungen, um Kondensation und Schimmelbildung zu vermeiden.

### Pflege der stoffe:

- Stoffe nur mit einem feuchten Tuch und einem milden Reinigungsmittel reinigen. Nicht in der Maschine waschen.
- Verwenden Sie zum Bügeln der Stoffe einen Kleiderdampfer.

### Fahrgestell:

- Wenn das Fahrgestell nass wird, wischen Sie es nach Gebrauch mit einem trockenen Tuch ab und lassen Sie es trocknen. Auf natürliche Weise trocknen, von offenen Flammen oder Wärmequellen fernhalten. Stellen Sie sicher, dass der Wagen vollständig trocken ist, bevor Sie ihn verstauen.
- Bei Verwendung am Meer oder auf einem salzigen Weg, waschen Sie das Fahrwerk mit einem Strahl sauberen (Leitungs-)Wassers und trocknen Sie es, um Rost zu vermeiden.
- Schmieren Sie die beweglichen Teile alle 3 Monate mit Silikon oder einem anderen dicken Schmierstoff ein, oder jeweils nach dem Waschen oder Reinigen.
- Nieten, Schrauben oder Muttern regelmäßig auf festen Sitz prüfen.
- Die zulässige Abweichung eines neuen Kinderwagens von der geraden Fahrbahn bei Fahrt auf ebenem Untergrund beträgt 10:100 cm

### Feststellbremse

- **WARNUNG!** Wenden Sie niemals Gewalt an, um die Bremsen zu betätigen oder zu lösen!
- Die Feststellbremse und die Stoßdämpfer bestehen aus beweglichen Teilen. Sie benötigen regelmäßige Wartung.
- Sand, Staub oder Schmutz können die Funktion des Brems- und

Stoßdämpfersystems beeinträchtigen. Wenn Sie feststellen, dass das System nicht oder schwerer als gewöhnlich funktioniert, spülen Sie es mit Schmierspray ein oder waschen Sie es mit Wasserstrahl und Bürste und schmieren Sie die Arbeitsflächen des Bremspedals.

### **Garantiebedingungen**

1. Für dieses Produkt wird eine Garantie gegen Herstellungs- oder Materialfehler übernommen, wenn es bestimmungsgemäß und in Übereinstimmung mit den Anweisungen in dieser Bedienungsanleitung verwendet wird.
2. Die Laufzeit der Garantie beginnt mit dem auf dem Kaufbeleg angegebenen Kaufdatum. Bewahren Sie den Kaufbeleg an einem sicheren Ort auf, machen Sie eine Kopie davon.
3. Die Garantie berechtigt zur Reparatur, es sei denn, der Hersteller ist der Ansicht, dass das Produkt ersetzt oder zurückgegeben werden muss.
4. Der Hersteller behält sich das Recht vor, die Produktion eines bestimmten Modells, einer Farbe, eines Stoffes oder Zubehörs einzustellen, was bedeutet, dass das defekte Teil während der Garantiezeit durch ein ähnliches Teil oder ein Teil ähnlicher Farbe ersetzt wird.
5. Die Garantie gilt nur in dem Land, in dem das Produkt verkauft wurde.
6. Die Garantie schließt keine gesetzlichen Verbraucherrechte aus, schränkt sie nicht ein und verletzt sie in keiner Weise.
7. Um die Garantie in Anspruch nehmen zu können, müssen Sie beim Verkäufer Folgendes einreichen:
  - eine Kopie des Kaufbelegs mit Datum;
  - einen klar formulierter Anspruch;
  - ein defektes Produkt und/oder Fotos des defekten Produkts oder eines Teils des defekten Produkts.
8. Der Vertreter von NOORDI behält sich das Recht vor, festzustellen, ob die Garantiebedingungen eingehalten wurden.
9. Bringen Sie das Produkt sauber zum Kundendienst.

### **Die garantie gilt nicht:**

1. Bei Schäden durch Fahrlässigkeit oder Unfall.
2. Bei Schäden durch unsachgemäße Verwendung oder Wartung des Kinderwagens. In diesem Handbuch finden Sie Anweisungen zur ordnungsgemäßen Verwendung und Wartung.
3. Bei Schäden durch Korrosion, Schimmel oder Rost aufgrund mangelhafter Wartung oder Service.
4. Bei Schäden durch Lufttransport oder auf anderen Wegen.
5. Bei Reifenschaden.
6. Bei Schäden durch intensive Sonneneinstrahlung, Schweiß, Reinigungsmittel, Lagerung unter feuchten Bedingungen, Waschen.
7. Bei Problemen durch geringfügige Materialveränderungen (z.B. Verfärbungen von Teilen des Wagens).
8. Bei Schäden im Falle von Reparaturen durch nicht autorisierte Personen.
9. Bei Schäden an Personen oder anderem Eigentum.
10. Bei Schäden durch Montage von mit dem Produkt inkompatiblen Fremdteilen Dritter.
11. Bei Schäden durch unbeabsichtigte Beschädigung, unsachgemäße Verwendung oder Wartung des Kinderwagens.

12. Bei Schäden durch unsachgemäße Lagerung oder Wartung des Produkts.
13. Kundenzufriedenheit mit Produkteignung, Gewicht, Funktionalität, Farbe oder Design.

**Weitere Informationen**

*www.noordi.com*

Telefon: +370 656 05846

E-Mail: support@tututis.lt

## ИНФОРМАЦИЯ ЗА БЕЗОПАСНОСТ И ПРЕДУПРЕЖДЕНИЯ

**ВАЖНО!** Неспазването на тези предупреждения и инструкции може да доведе до сериозни наранявания или смърт. За безопасността на Вашето дете, прочетете това ръководство преди да използвате продукта. Този продукт е произведен в съответствие с EN1888-2:2018 „Изисквания за безопасност и методи за изпитване на детски колички и кошове“.

**ПРЕДУПРЕЖДЕНИЕ! ВАЖНО – ПРОЧЕТЕТЕ ВНИМАТЕЛНО И СЪХРАНЕТЕ ЗА БЪДЕЩИ СПРАВКИ.**

**ПРЕДУПРЕЖДЕНИЕ!** Никога не оставяйте детето без надзор.

**ПРЕДУПРЕЖДЕНИЕ!** Преди употреба се уверете, че всички заключващи механизми са задействани.

**ПРЕДУПРЕЖДЕНИЕ!** За да избегнете наранявания, дръжте детето на разстояние по време на разгъване и сгъване на продукта.

**ПРЕДУПРЕЖДЕНИЕ!** Не позволявайте на детето да играе с този продукт.

**ПРЕДУПРЕЖДЕНИЕ!** Проверете дали кошът, седящият модул или адаптерите за столче за кола са правилно закрепени преди употреба.

**ПРЕДУПРЕЖДЕНИЕ!** Този продукт не е подходящ за бягане или каране на кънки/ролери.

### Ограничения при използване

1. Максималният вес для корзины — 2 кг.
2. Максимальная грузоподъемность составляет 3 кг.
3. Превишаването на максималното натоварване създава нестабилни и опасни условия.
4. Всеки товар, закрепен към дръжката, седалката или страните на количката, ще повлияе на стабилността.
5. Този продукт трябва да се използва само за едно дете едновременно.
6. Използвайте само резервни части, доставени или препоръчани от производителя или дистрибутора.

### Съвети за безопасност

#### За продукта като цяло

1. Паркинг спирачката трябва да бъде задействана при поставяне и изваждане на детето.
2. Не използвайте продукта, ако някоя част е счупена, разкъсана или липсва. Уверете се, че повредените или износени части са незабавно ремонтирани. Не използвайте части или аксесоари на NOORDI SIA за други продукти, освен ако производителят изрично не е декларирал съвместимост.
3. Изваждайте детето от продукта преди да се качвате или слизате по стълби или да се движите по стръмни или нестабилни повърхности. Бъдете внимателни при преминаване през бордюри и други неравни терени.
4. Не използвайте продукта по ескалатори.
5. Винаги задействайте паркинг спирачката, когато не придвижвате количката.
6. Не използвайте продукта или който и да е от неговите компоненти в близост до открит огън или други източници на топлина.
7. Бъдете особено внимателни при използване на продукта в или в близост до обществен транспорт.

8. Този продукт не е устойчив на солена вода.

**ПРЕДУПРЕЖДЕНИЕ!** Для колясок и других транспортных средств, предназначенных для использования с рождения, с сиденьем, которое может откидываться на 150° или более (8.1.1.2.1), и удерживающей системой, подходящей с рождения (8.1.3), всегда используйте наиболее откидное положение для новорожденных.

**ПРЕДУПРЕЖДЕНИЕ!** Винаги използвайте обезопасителната система.

**ПРЕДУПРЕЖДЕНИЕ! ОПАСНОСТ ОТ ПАДАНЕ.** За да избегнете сериозни наранявания от падане или плъзгане на детето от седалката, винаги използвайте обезопасителната система.

1. Седящият модул е подходящ до 4 години или до 22 kg (33 lb), в зависимост от това кое настъпи първо.

2. Никога не позволявайте на детето да стои исправено върху седалката.

Бъдете внимателни – децата могат да се изправят дори когато коланите са правилно поставени.

Ако някоя от тези инструкции не е достатъчно ясна, моля, свържете се с Вашия търговски представител за по-подробно обяснение.

### Поддръжка и грижа

**ПРЕДУПРЕЖДЕНИЕ!** Никога не оставяйте коша или седящия модул продължително време на директна слънчева светлина. Продължителното излагане на слънце може да доведе до обезцветяване на текстила.

· Винаги използвайте дъждобрана при дъжд или сняг.

· За да предотвратите конденз или образуване на мухъл, не съхранявайте продукта в влажни помещения или на места, изложени на резки температурни промени.

### Грижа за текстилните части

· Текстилът може да се почиства само с влажна кърпа, топла вода и мек сапун. Да не се пере в перална машина.

· За премахване на гънки може да използвате парен уред за дрехи.

· Всички текстилни елементи са свалящи се.

### Шаши (рама)

· Ако рамата се намокри, избършете с суха кърпа и оставете да изсъхне естествено, далеч от открит пламък или други източници на топлина. Уверете се, че количката е напълно суха преди съхранение.

· След използване на количката в близост до море или по посолени пътища, измийте рамата с чиста течеща вода и подсушете, за да предотвратите ръжда.

· Нанасяйте силиконова грес или друга подходяща индустриална грес върху движещите се механизми на всеки 3 месеца или след измиване и почистване.

· Проверявайте редовно за разхлабени нитове, болтове и гайки.

· Допустимото отклонение от праволинейна траектория върху равна повърхност е 10:100 cm.

### Паркинг спирачка

**ПРЕДУПРЕЖДЕНИЕ!** Никога не използвайте сила, за да задействате или

освободите спирачката.

- Механизмът на паркинг спирачката се състои от движещи се части и изисква редовна поддръжка.
- Пясък, прах или мръсотия могат да попречат на правилното функциониране на спирачката. Ако забележите, че механизмът не работи или работи по-трудно от обичайното, почистете с лубрикантен спрей или с водна струя и четка и смажете работните повърхности на педала на спирачката.

### **Ограничена гаранция**

1. Този продукт е с ограничена гаранция срещу дефекти в производството или материала при нормална употреба и ако са спазени указанията в това ръководство.
2. Срокът на ограничената гаранция започва от датата на покупка, посочена във фактурата/касовия бон. Съхранявайте касовия бон на сигурно място и направете копие.
3. Ограничената гаранция дава право на ремонт, освен ако производителят не прецени, че подмяна или връщане на продукта е необходимо.
4. Производителят си запазва правото да прекрати производството на даден модел, цвят, текстил или аксесоар и поради това може да замени част с подобен продукт, цвят или текстил по време на гаранционния период.
5. Ограничената гаранция е валидна само в държавата на първоначалната покупка.
6. Тази гаранция не изключва, не ограничава и не засяга по друг начин законоустановените права на потребителя.
7. За да предявите претенция по ограничената гаранция, трябва да предоставите на търговеца:
  - копие от документ за покупка с дата;
  - ясно описание на рекламацията;
  - дефектния продукт и/или снимки на дефектната част или продукт.
8. Представител на NOORDI си запазва правото да прецени дали условията на ограничената гаранция са изпълнени.
9. Моля, почистете продукта преди да го предадете за сервизно обслужване.

### **Следното НЕ се покрива от ограничената гаранция**

1. Повреди, дължащи се на нормално износване при ежедневна употреба, небрежност или инцидент.
2. Повреди, причинени от неправилна употреба или недостатъчна поддръжка. За правилна употреба и поддръжка се обърнете към това ръководство.
3. Повреди, вследствие на корозия, мухъл или ръжда, причинени от липса на поддръжка или сервиз.
4. Повреди, причинени от обработка или транспортиране от авиокомпаниите или транспортни фирми.
5. Повреди по гумите.
6. Повреди, причинени от силно излагане на слънце, пот, почистващи препарати, влажно съхранение или пране.
7. Проблеми, причинени от незначителни вариации в материалите (например разлика в цвета между отделни части).
8. Повреди, причинени от ремонт или модификации, извършени от трети

лица.

9. Последващи (индиректни) щети, например щети, нанесени на лица и/или други предмети.

10. Неправилен монтаж или инсталиране на части от трети производители, които са несъвместими с продукта.

11. Непреднамерени или случайни повреди, ненормална употреба или недостатъчни грижи.

12. Неправилно съхранение или неподходяща грижа за продукта.

13. Недоволство на клиента от продукта по отношение на размер, тегло, функционалност, цвят или дизайн.

### **За повече информация**

*www.noordi.com*

Телефон: +370 656 05846

E-Mail: support@tututis.lt

## BEZPEČNOSTNÍ INFORMACE A UPOZORNĚNÍ

**DŮLEŽITÉ!** Nedodržení bezpečnostních pokynů může mít za následek vážné zranění nebo smrt. V zájmu bezpečnosti vašeho dítěte si před použitím výrobku přečtěte tuto uživatelskou příručku. Výrobek je vyroben v souladu s evropskou normou EN1888-2: 2018 „Bezpečnostní požadavky a zkušební metody pro kočárky“.

**UPOZORNĚNÍ! POKYNY SI POZORNĚ PŘEČTĚTE A USCHOVEJTE PRO POZDĚJŠÍ POUŽITÍ.**

**UPOZORNĚNÍ!** Nikdy nenechávejte dítě bez dozoru

**UPOZORNĚNÍ!** Před použitím si ověřte, že jsou všechny zajišťovací prvky zaklesnuty

**UPOZORNĚNÍ!** Při skládání a rozkládání tohoto výrobku zajistěte, aby dítě nebylo v kočárku ani poblíž a nemohlo dojít k poranění dítěte

**UPOZORNĚNÍ!** Tento výrobek není hračka. Nedovolte dítěti, aby si s tímto výrobkem hrálo

**UPOZORNĚNÍ!** Před použitím zkontrolujte, zda jsou přípevňovací zařízení korbíčky nebo sedačky nebo autosedačky správně zaklesnuta

**UPOZORNĚNÍ!** Tento výrobek není vhodný pro běhání nebo jízdu na bruslích

### Omezení použití

1. Maximální nosnost košíku je 2 kg.
2. Maximální nosnost veškerého nákladu je 3 kg.
3. Překročení maximálního zatížení kočárku může způsobit jeho poškození nebo ovlivnit jeho bezpečnost.
4. Jakákoli dodatečná zátěž připevněná k rukojeti, sedačce nebo na stranách kočárku může ovlivnit stabilitu kočárku.
5. Tento kočárek je určený pro vození jednoho dítěte.
6. Používejte pouze originální náhradní díly a příslušenství, která jsou schválena společností Tutis.

### Bezpečnostní pokyny

#### Obecné

1. Před naložením a vyložením dítěte z kočárku zkontrolujte, zda je parkovací brzda zatažená.
2. Nepoužívejte výrobek, pokud některá jeho část je poškozená, roztržená nebo chybí. Poškozená nebo opotřebovaná část musí být okamžitě opravena. Nepoužívejte součásti ani příslušenství NOORDI SIA pro jiné kočárky, včetně jiných výrobků Tutis, pokud výrobce neurčí kompatibilitu.
3. Pokud stoupáte nebo sestupujete po schodech, jezdíte na strmém nebo nestabilním povrchu, vyndejte dítě z kočárku. Buďte opatrní při vstupu nebo výstupu z obrubníku.
4. Nepoužívejte kočárek na eskalátorech.
5. Při odstavení kočárku vždy zatáhněte parkovací brzdu.
6. Nepoužívejte výrobek ani jeho části v blízkosti otevřeného ohně nebo jiných zdrojů tepla.
7. Buďte obzvláště opatrní při používání kočárku ve veřejné dopravě nebo v její blízkosti.
8. Tento výrobek není odolný vůči slané vodě.  
täiendava selgituse saamiseks oma müügiesindaja poole.

**VAROVÁNÍ!** U kočárků a jiných vozidel určených k použití od narození, se sedadlem, které lze sklopit do úhlu 150° nebo více (8.1.1.2.1), a zádržným systémem vhodným pro použití od narození (8.1.3), vždy používejte pro novorozence nejlépe sklopenou polohu.

Sedadlo je vhodné pro děti ve věku do 4 let nebo do 22 kg, podle toho, co nastane dříve.

**UPOZORNĚNÍ! NEBEZPEČÍ PÁDU.** Vyvarujte se vážným poraněním způsobeným pádem nebo vyklouznutím ze sedačky. Vždy používejte zádržný systém.

Nikdy nedovolte dítěti stát na sedačce. Nedovolte, aby dítě stálo na sedačce. Buďte opatrní, dítě se může postavit, i když je připoutáno bezpečnostními pásy. I když jsou zádržné popruhy upevněné.

## ÚDRŽBA VÝROBKU

**UPOZORNĚNÍ!** Nikdy nenechávejte kočárek na přímém slunci po delší dobu. Dlouhodobé vystavení slunečnímu záření může způsobit změnu barvy potahové látky.

- Pokud prší nebo sněží, vždy použijte příslušný kryt.
- Abyste zabránili kondenzaci nebo tvorbě plísní, neskladujte kočárek ve vlhké místnosti nebo v místnosti, která je vystavená velkým teplotním výkyvům.

### Péče o textilie:

- K čištění textilií používejte pouze vlhký hadřík a jemný prací prostředek. Neprat v pračce.
- K žehlení textilií použijte napařovač.

### Podvozek:

- Pokud podvozek navlhne, otřete jej suchým hadříkem a důkladně osušte. Nechejte přirozeně uschnout, udržujte mimo dosah otevřeného ohně a jiných zdrojů tepla. Před uložením kočárku se ujistěte, že je zcela suchý.
- Po použití kočárku u moře nebo na slané silnici umyjte podvozek čistou vodou z kohoutku a osušte jej, aby se zabránilo korozi.
- Pohyblivé části promazávejte silikonovým nebo jiným průmyslovým mazivem každé 3 měsíce nebo po mytí a čištění.
- Pravidelně kontrolujte, zda nejsou uvolněné nýty, šrouby nebo matice.
- Povolená odchylka od přímého směru na rovném povrchu je 10: 100 cm

### Parkovací brzda

- **UPOZORNĚNÍ!** Nikdy nepoužívejte sílu k sešlápnutí nebo uvolnění brzdy.
- Systém parkovací brzdy se skládá z pohyblivých částí a vyžaduje pravidelnou údržbu.
- Písek, prach nebo nečistoty mohou rušit činnost brzdového systému. Pokud jste si všimli, že systém nefunguje nebo pracuje tvrději než obvykle, nastříkejte sprejem nebo omyjte proudem vody a kartáčem a namažte pracovní povrch brzdového pedálu.

## ZÁRUČNÍ PODMÍNKY

1. Na tento výrobek se vztahuje záruka proti vadám zpracování nebo materiálu, pokud je používán v souladu s určením a v souladu s pokyny v této uživatelské příručce.

2. Záruční doba začíná běžet dnem nákupu uvedeným na dokladu o koupi. Uschovejte doklad o koupi na bezpečném místě a pořídte si jeho kopie.
3. Záruka Vám poskytuje právo na opravu, pokud se výrobce nerozhodl o výměně výrobku nebo vrácení.
4. Výrobce si vyhrazuje právo ukončit výrobu konkrétního modelu, barvy, látky nebo příslušenství, což znamená, že během záruční doby bude vadný díl nahrazen dílem obdobné barvy nebo obdobným dílem.
5. Záruka platí pouze v zemi, kde byl výrobek prodán.
6. Záruka nevylučuje, neomezuje ani jinak neporušuje zákonná práva spotřebitele.
7. Abyste mohl využít této záruky, prodejci budete muset poskytnout:  
kopii datovaného dokladu o koupi;  
jasný popis předmětu stížnosti;  
vadný výrobek a / nebo fotografie vadného výrobku nebo vadného dílu.
8. Zástupce společnosti Tutis si vyhrazuje právo určit, zda byly dodrženy záruční podmínky.
9. Před doručením do poprodejšího servisu výrobek očistěte.

#### **ZÁRUKA SE NEVZTAHUJE NA:**

1. Škody způsobené při nehodě nebo nedbalosti.
2. Škody způsobené nesprávným používáním nebo špatnou údržbou kočárku. V této příručce najdete pokyny nutné ke správnému používání a údržbě.
3. Škody způsobené korozí, plísní nebo rží z důvodu nedostatečné údržby nebo servisu.
4. Škody způsobené při letecké přepravě nebo při přepravě jinými prostředky.
5. Poškození pneumatik.
6. Škody způsobené vystavením intenzivnímu slunečnímu záření, potem, čisticími prostředky, skladováním ve vlhkém prostředí, poškozením při praní.
7. Problémy způsobené drobnými změnami materiálů (např. změna barvy součástí kočárku).
8. Škody způsobené neoprávněnými opravami.
9. Škody způsobené jiným osobám nebo jiným předmětům.
10. Škody způsobené nesprávnou instalací neoriginálních dílů, které nejsou kompatibilní s výrobkem.
11. Škody způsobené neúmyslným poškozením, nesprávným použitím nebo nedostatečnou údržbou.
12. Škody způsobené nesprávným skladováním nebo údržbou výrobku.
13. Nespokojenost zákazníka s vhodností, hmotností, funkčností, barvou nebo designem výrobku.

#### **Více informací**

[www.noordi.com](http://www.noordi.com)

Telefony: +370 656 05846

E-mail: [support@tututiis.lt](mailto:support@tututiis.lt)

## SICHERHEITSHINWEISE UND WARNUNGEN

**WICHTIG!** Die Nichtbeachtung der Sicherheitshinweise kann zu schweren Verletzungen oder zum Tod führen. Lesen Sie zur Sicherheit Ihres Kindes diese Bedienungsanleitung, bevor Sie das Produkt verwenden. Dieses Produkt wurde gemäß EN1888-2:2018 „Sicherheitsanforderungen und Prüfverfahren für Kinderwagen“ entwickelt.

**WARNUNG! Wichtig – bitte sorgfältig lesen und für späteres Nachlesen unbedingt aufbewahren.**

**WARNUNG!** Lassen Sie das Kind nie unbeaufsichtigt.

**WARNUNG!** Vergewissern Sie sich vor Gebrauch, dass alle Verriegelungen eingerastet sind.

**WARNUNG!** Vergewissern Sie sich, dass das Kind beim Aufklappen und Zusammenklappen des Wagens außer Reichweite ist, um Verletzungen zu vermeiden.

**WARNUNG!** Lassen Sie das Kind nicht mit dem Produkt spielen.

**WARNUNG!** Vergewissern Sie sich vor der Verwendung, dass der Kinderwagenaufsatz oder die Sitzeinheit oder die Befestigungselemente des Autositzes korrekt eingerastet sind.

**WARNUNG!** Dieses Produkt ist nicht zum Joggen oder Skaten geeignet.

### Einschränkungen des zugangs

1. Die maximale Traglast für den Korb beträgt 2 kg.
2. Die maximale Gesamtbelastung beträgt 3 kg.
3. Bei Überschreitung der maximal zulässigen Belastung kann der Kinderwagen brechen oder es können gefährliche Zustände eintreten.
4. Jede zusätzliche Belastung von Griff, Sitz oder Seite des Kinderwagens wirkt sich negativ auf die Stabilität des Kinderwagens aus.
5. Dieses Produkt ist nur für ein Kind vorgesehen.
6. Verwenden Sie für dieses Produkt nur originale Ersatzteile und Zubehör von NOORDI.

### Sicherheitsempfehlungen

#### Für das Produkt allgemein

1. Vergewissern Sie sich vor dem Hineinlegen oder Herausnehmen des Kindes, dass die Feststellbremse angezogen ist.
2. Verwenden Sie das Produkt nicht, wenn ein Teil des Produkts beschädigt, zerrissen ist oder fehlt. Stellen Sie sicher, dass ein defektes oder verschlissenes Teil sofort repariert/ersetzt wird. Verwenden Sie keine NOORDI SIA-Teile oder -Zubehör für andere Kinderwagen, einschließlich anderer NOORDI-Produkte, es sei denn, der Hersteller bescheinigt die Kompatibilität.
3. Nehmen Sie das Kind beim Hinaus- oder Hinabsteigen, beim Fahren auf steilem oder instabilem Untergrund aus dem Kinderwagen. Seien Sie vorsichtig, wenn Sie Bordsteine hinauf- oder hinunterfahren.
4. Fahren Sie mit dem Kinderwagen nicht auf Rolltreppen.
5. Ziehen Sie die Feststellbremse an, wenn Sie nicht fahren.
6. Verwenden Sie das Produkt oder seine Teile nicht in der Nähe von offenem Feuer oder anderen Wärmequellen.
7. Seien Sie besonders vorsichtig, wenn Sie den Kinderwagen in oder in der Nähe von öffentlichen Verkehrsmitteln benutzen.

8. Dieses Produkt ist nicht salzwasserbeständig.

**WARNUNG!** Für Kinderwagen und andere Fahrzeuge, die für die Verwendung ab der Geburt vorgesehen sind, mit einem Sitz, der sich auf 150° oder mehr zurücklehnen lässt (8.1.1.2.1), und einem Rückhaltesystem, das ab der Geburt geeignet ist (8.1.3), verwenden Sie für Neugeborene immer die am stärksten zurückgelehnte Position.

**WARNUNG! STURZGEFAHR.** Vermeiden Sie schwere Verletzungen durch Stürzen des Kindes aus der Sitzeinheit. Verwenden Sie immer das Rückhaltesystem.

1. Der Sitz ist für Kinder im Alter von bis zu 4 Jahren oder bis zu 22 kg (33 lb) geeignet – je nachdem, was zuerst eintritt.

2. Lassen Sie Ihr Kind niemals im Sitz stehen. Seien Sie vorsichtig – Kinder können auch dann aufstehen, wenn das Gurtsystem korrekt angelegt ist. Wenn eine der Anleitungen nicht ausreichend klar ist, wenden Sie sich bitte für eine detaillierte Erklärung an Ihren Fachhändler.

## PRODUKTPFLEGE

**WARNUNG!** Lassen Sie den Kinderwagen niemals für längere Zeit in direktem Sonnenlicht. Längere Sonneneinstrahlung kann zu Verfärbungen des Kinderwagenstoffs führen.

- Wenn es regnet oder schneit, verwenden Sie immer einen Regenschutz.
- Lagern Sie den Wagen nicht in einem feuchten Raum oder in einem Raum mit Temperaturschwankungen, um Kondensation und Schimmelbildung zu vermeiden.

### Pflege der stoffe:

- Stoffe nur mit einem feuchten Tuch und einem milden Reinigungsmittel reinigen. Nicht in der Maschine waschen.
- Verwenden Sie zum Bügeln der Stoffe einen Kleiderdampfer.

### Fahrgestell:

- Wenn das Fahrgestell nass wird, wischen Sie es nach Gebrauch mit einem trockenen Tuch ab und lassen Sie es trocknen. Auf natürliche Weise trocknen, von offenen Flammen oder Wärmequellen fernhalten. Stellen Sie sicher, dass der Wagen vollständig trocken ist, bevor Sie ihn verstauen.
- Bei Verwendung am Meer oder auf einem salzigen Weg, waschen Sie das Fahrwerk mit einem Strahl sauberen (Leitungs-)Wassers und trocknen Sie es, um Rost zu vermeiden.
- Schmieren Sie die beweglichen Teile alle 3 Monate mit Silikon oder einem anderen dicken Schmierstoff ein, oder jeweils nach dem Waschen oder Reinigen.
- Nieten, Schrauben oder Muttern regelmäßig auf festen Sitz prüfen.
- Die zulässige Abweichung eines neuen Kinderwagens von der geraden Fahrbahn bei Fahrt auf ebenem Untergrund beträgt 10:100 cm

### Feststellbremse

- **WARNUNG!** Wenden Sie niemals Gewalt an, um die Bremsen zu betätigen oder zu lösen!
- Die Feststellbremse und die Stoßdämpfer bestehen aus beweglichen Teilen. Sie benötigen regelmäßige Wartung.
- Sand, Staub oder Schmutz können die Funktion des Brems- und

Stoßdämpfersystems beeinträchtigen. Wenn Sie feststellen, dass das System nicht oder schwerer als gewöhnlich funktioniert, spülen Sie es mit Schmierspray ein oder waschen Sie es mit Wasserstrahl und Bürste und schmieren Sie die Arbeitsflächen des Bremspedals.

### **Garantiebedingungen**

1. Für dieses Produkt wird eine Garantie gegen Herstellungs- oder Materialfehler übernommen, wenn es bestimmungsgemäß und in Übereinstimmung mit den Anweisungen in dieser Bedienungsanleitung verwendet wird.
2. Die Laufzeit der Garantie beginnt mit dem auf dem Kaufbeleg angegebenen Kaufdatum. Bewahren Sie den Kaufbeleg an einem sicheren Ort auf, machen Sie eine Kopie davon.
3. Die Garantie berechtigt zur Reparatur, es sei denn, der Hersteller ist der Ansicht, dass das Produkt ersetzt oder zurückgegeben werden muss.
4. Der Hersteller behält sich das Recht vor, die Produktion eines bestimmten Modells, einer Farbe, eines Stoffes oder Zubehörs einzustellen, was bedeutet, dass das defekte Teil während der Garantiezeit durch ein ähnliches Teil oder ein Teil ähnlicher Farbe ersetzt wird.
5. Die Garantie gilt nur in dem Land, in dem das Produkt verkauft wurde.
6. Die Garantie schließt keine gesetzlichen Verbraucherrechte aus, schränkt sie nicht ein und verletzt sie in keiner Weise.
7. Um die Garantie in Anspruch nehmen zu können, müssen Sie beim Verkäufer Folgendes einreichen:
  - eine Kopie des Kaufbelegs mit Datum;
  - einen klar formulierter Anspruch;
  - ein defektes Produkt und/oder Fotos des defekten Produkts oder eines Teils des defekten Produkts.
8. Der Vertreter von NOORDI behält sich das Recht vor, festzustellen, ob die Garantiebedingungen eingehalten wurden.
9. Bringen Sie das Produkt sauber zum Kundendienst.

### **Die garantie gilt nicht:**

1. Bei Schäden durch Fahrlässigkeit oder Unfall.
2. Bei Schäden durch unsachgemäße Verwendung oder Wartung des Kinderwagens. In diesem Handbuch finden Sie Anweisungen zur ordnungsgemäßen Verwendung und Wartung.
3. Bei Schäden durch Korrosion, Schimmel oder Rost aufgrund mangelhafter Wartung oder Service.
4. Bei Schäden durch Lufttransport oder auf anderen Wegen.
5. Bei Reifenschaden.
6. Bei Schäden durch intensive Sonneneinstrahlung, Schweiß, Reinigungsmittel, Lagerung unter feuchten Bedingungen, Waschen.
7. Bei Problemen durch geringfügige Materialveränderungen (z.B. Verfärbungen von Teilen des Wagens).
8. Bei Schäden im Falle von Reparaturen durch nicht autorisierte Personen.
9. Bei Schäden an Personen oder anderem Eigentum.
10. Bei Schäden durch Montage von mit dem Produkt inkompatiblen Fremdteilen Dritter.
11. Bei Schäden durch unbeabsichtigte Beschädigung, unsachgemäße Verwendung oder Wartung des Kinderwagens.

12. Bei Schäden durch unsachgemäße Lagerung oder Wartung des Produkts.
13. Kundenunzufriedenheit mit Produkteignung, Gewicht, Funktionalität, Farbe oder Design.

**Weitere Informationen**

*www.noordi.com*

Telefon: +370 656 05846

E-Mail: support@tututis.lt

## SIKKERHEDSOPLYSNINGER OG ADVARSLER

**VIGTIGT!** Manglende overholdelse af advarsler og instruktioner kan medføre alvorlig personskade eller dødsfald. Af hensyn til dit barns sikkerhed skal du læse denne brugervejledning, før du anvender produktet første gang. Dette produkt er fremstillet i overensstemmelse med EN1888-2:2018, sikkerhedskrav og testmetoder for klapvogne og barnevogne.

**ADVARSEL! VIGTIGT – LÆS OMHYGGELIGT OG GEM TIL FREMTIDIGT BRUG.**

**ADVARSEL!** Lad aldrig barnet være uden opsyn.

**ADVARSEL!** Sørg for, at alle låsemekanismer er korrekt aktiveret før brug.

**ADVARSEL!** For at undgå skader skal du sørge for, at barnet holdes på afstand under udfoldning og sammenfoldning af produktet.

**ADVARSEL!** Lad ikke barnet lege med dette produkt.

**ADVARSEL!** Kontroller før brug, at liggedel, sædeenhed eller autostolens fastgørelsesanordninger er korrekt monteret.

**ADVARSEL!** Dette produkt er ikke egnet til løb eller rulleskøjteløb/rulleski.

DK

### Begrænsninger i anvendelse

1. Maksimal belastning af varekurven er 2 kg.
2. Den maksimale samlede belastning af alle ekstra laster er 3 kg.
3. Overskridelse af maksimal belastning skaber ustabile og farlige forhold.
4. Enhver last, der fastgøres til håndtaget, sædet eller siden af vognen, vil påvirke stabiliteten.
5. Dette produkt må kun anvendes til ét barn ad gangen.
6. Brug kun reservedele leveret eller anbefalet af producenten eller distributøren.

### Sikkerhedsanvisninger

#### Generelt om produktet

1. Parkeringsbremsen skal være aktiveret, når barnet placeres i eller tages op af vognen.
2. Brug ikke produktet, hvis nogen del er brækket, revnet eller mangler. Sørg for, at beskadigede eller slidte dele reparerer med det samme. Brug ikke NOORDI SIA-dele eller -tilbehør på andre produkter, medmindre producenten har angivet, at de er kompatible.
3. Tag barnet ud af produktet, før du går op eller ned ad trapper eller bevæger dig på stejlt eller ustabilt underlag. Vær forsigtig ved passage af kantsten og andre ujævne overflader.
4. Brug ikke produktet på rulletrapper.
5. Aktiver altid parkeringsbremsen, når du ikke kører med vognen.
6. Brug ikke produktet eller nogen af dets komponenter i nærheden af åben ild eller andre varmekilder.
7. Vær ekstra forsigtig, når produktet bruges i eller nær offentlig transport.
8. Dette produkt er ikke modstandsdygtigt over for saltvand.

**ADVARSEL!** For klapvogne og andre køretøjer, der er beregnet til brug fra fødslen, med en sædeenhed hvor vinklen mellem ryglæn og sæde kan indstilles til 150° eller mere (målt i henhold til 8.1.1.2.1), og med et fastholdelsessystem, der er egnet fra fødslen (8.1.3), skal den mest tilbagelagte position altid anvendes til nyfødte.

**ADVARSEL!** Brug altid fastholdelsessystemet.

**ADVARSEL! FARE FOR FALD.** Undgå alvorlig personskade som følge af, at barnet falder eller glider ud. Brug altid fastholdelsessystemet.

1. Sædeenheden er egnet til børn 4 år eller op til 22 kg (33 lbs), alt efter hvad der indtræffer først.

2. Lad aldrig dit barn stå op på sædet. Vær opmærksom på, at børn kan rejse sig op, selv når selen er korrekt fastgjort.

Hvis nogen af disse instruktioner ikke er tilstrækkeligt tydelige, bedes du kontakte din forhandler for en nærmere forklaring.

### Vedligeholdelse og pleje

**ADVARSEL!** Lad aldrig liggedel eller sædeenhed stå i direkte sollys i længere tid. Langvarig udsættelse for sollys kan medføre misfarvning af tekstilerne.

- Brug altid regnslag i regn eller snevejr.

- For at undgå kondens eller skimmel må produktet ikke opbevares i fugtige rum eller i rum med store temperatursvingninger.

### Pleje af tekstiler

- Tekstiler må kun rengøres med en fugtig klud, varmt vand og mild sæbe. Må ikke vaskes i vaskemaskine.

- Brug evt. en tøjdamper til at fjerne folder.

- Alle tekstildele kan afmonteres.

### Stel

- Hvis stellet bliver vådt, tør det af med en tør klud, og lad det tørre naturligt, væk fra åben ild eller andre varmekilder. Sørg for, at vognen er helt tør, før den stilles til opbevaring.

- Efter brug af vognen i nærheden af havet eller på saltede/grusede veje, skal stellet skylles med rent rindende vand og tørres af for at forhindre rust.

- Påfør silikonefedt eller anden egnet industrielle smøremiddel på bevægelige mekanismer hver 3. måned eller efter vask og rengøring.

- Kontroller jævnlige, at nitter, bolte og møtrikker ikke er løse.

- Tilladt afvigelse fra lige kørselsretning på jævnt underlag er 10:100 cm.

### Parkeringsbremse

**ADVARSEL!** Brug aldrig overdreven kraft for at aktivere eller frigøre bremsen.

- Parkeringsbremsen består af bevægelige dele og kræver regelmæssig vedligeholdelse.

- Sand, støv eller snavs kan forstyrre bremsens funktion. Hvis du bemærker, at mekanismen ikke fungerer korrekt, eller at den er sværere at betjene end normalt, skal den renses med smørespray eller en vandstråle og en børste og derefter smøres på de arbejdende flader af bremsepedalen.

### Begrænset garanti

1. Dette produkt er omfattet af en begrænset garanti mod fabriktions- og materialefejl ved normal brug og forudsat, at anvisningerne i denne brugervejledning er fulgt.

2. Den begrænsede garantiperiode starter på købsdatoen, som fremgår af kvitteringen. Opbevar kvitteringen et sikkert sted og lav en kopi af den.

3. Den begrænsede garanti giver ret til reparation, medmindre producenten

urderer, at udskiftning eller returnering af produktet er nødvendig.

4. Producenten forbeholder sig retten til at indstille produktionen af en bestemt model, farve, tekstil eller et bestemt tilbehør og kan derfor under garantiperioden erstatte en del med et tilsvarende produkt, farve eller tekstil.

5. Den begrænsede garanti gælder kun i det land, hvor produktet oprindeligt er købt.

6. Denne garanti udelukker, begrænser eller påvirker ikke dine lovbestemte forbrugerrettigheder.

7. For at gøre krav gældende i henhold til den begrænsede garanti skal du give forhandleren følgende:

- en kopi af den daterede købskvittering
- en klar beskrivelse af reklamationen
- det defekte produkt og/eller fotografier af den defekte del eller af produktet.

8. NOORDI repræsentant forbeholder sig retten til at afgøre, om betingelserne for den begrænsede garanti er opfyldt.

9. Rengør venligst produktet, før det afleveres til eftersalgsservice.

### **Følgende dækkes ikke af den begrænsede garanti**

1. Skader som følge af almindeligt slitage ved daglig brug, forsømmelse eller uheld.

2. Skader forårsaget af fejlagtig brug eller mangelfuld vedligeholdelse. Se denne vejledning for korrekt brug og vedligeholdelse.

3. Skader som følge af korrosion, skimmel eller rust, der skyldes manglende vedligeholdelse eller service.

4. Skader som følge af håndtering eller transport med flyselskaber eller fragtfirmaer.

5. Skader på dæk/hjul.

6. Skader forårsaget af kraftig soleksponering, sved, rengøringsmidler, fugtig opbevaring eller vask.

7. Problemer forårsaget af mindre variationer i materialer (f.eks. farveforskelle mellem enkelte dele).

8. Skader forårsaget af reparationer eller ændringer udført af tredjepart.

9. Følgeskader, f.eks. skader på personer og/eller andre genstande.

10. Forkert montering eller installation af tredjepartsdele, som ikke er kompatible med produktet.

11. Utilsigtede eller uforvarende skader, unormal brug eller utilstrækkelig pleje.

12. Forkert opbevaring eller mangelfuld pleje af produktet.

13. Kundens utilfredshed med produktet med hensyn til pasform, vægt, funktionalitet, farve eller design.

### **Yderligere information**

*www.noordi.com*

Telefon: +370 656 05846

E-Mail: support@tututis.lt

## უსაფრთხოების ინფორმაცია და გაფრთხილებები

**მნიშვნელოვანია!** გაფრთხილებებისა და ინსტრუქციების შეუსრულებლობამ შეიძლება გამოიწვიოს სერიოზული დაზიანება ან სიკვდილი. თქვენი ბავშვის უსაფრთხოებისთვის, გთხოვთ, ნაიკითხოთ მფლობელის ეს სახელმძღვანელო პროდუქტის გამოყენებამდე. ეს პროდუქტი შექმნილია EN1888-2:2018 უსაფრთხოების მოთხოვნებისა და ბავშვის ეტლებისა და საბავშვო გადამყვანების ტესტირების მეთოდების შესაბამისად.

**გაფრთხილება!** მნიშვნელოვანია - ყურადღებით ნაიკითხეთ და შეინახეთ სამომავლო გამოყენებისთვის.

**გაფრთხილება!** არასოდეს დატოვოთ ბავშვი უყურადღებოდ.

**გაფრთხილება!** გამოყენებამდე დარწმუნდით, რომ ყველა საკეტი მონწყობილობა ჩართულია.

**გაფრთხილება!** ტრავმის თავიდან ასაცილებლად, დარწმუნდით, რომ ბავშვი მოშორებულია პროდუქტის გამლისას და დაკეცვისას.

**გაფრთხილება!** არ მისცეთ ბავშვს ამ პროდუქტით თამაშის უფლება.

**გაფრთხილება!** გამოყენებამდე შეამოწმეთ, რომ ეტლის გადამყვანის კორპუსი ან სავარძლის ბლოკი, ან მანქანის სავარძლის სამაგრები სწორად არის დამაგრებული.

**გაფრთხილება!** ეს პროდუქტი არ არის შესაფერისი სარბენად ან სრიალისთვის.

### გამოყენების შეზღუდვები

1. კალათისთვის მაქსიმალური დატვირთვის წონაა 2 კგ.
2. საერთო მაქსიმალური დატვირთვის ლიმიტია 3 კგ.
3. მაქსიმალური დატვირთვის გადაჭარბება ქმნის არასტაბილურ, სახიფათო პირობებს.
4. ეტლის სახელურზე, სავარძელზე ან გვერდზე დამაგრებული ნებისმიერი დატვირთვა გავლენას მოახდენს სტაბილურობაზე.
5. ეს პროდუქტი გამოყენებული უნდა იქნას ერთდროულად მხოლოდ ერთი ბავშვისთვის.
6. გამოყენებული უნდა იქნას მხოლოდ მწარმოებლის ან დისტრიბუტორის მიერ მონოდედებული ან რეკომენდებული სათადარიგო ნაწილები.

### უსაფრთხოების რჩევები

#### ზოგადად პროდუქტისთვის

1. ბავშვის ჩასმისა და ამოყვანისას აუცილებელია სამუხრუჭე (პარკირების) მექანიზმის ჩართვა.
2. არ გამოიყენოთ, თუ პროდუქტის რომელიმე ნაწილი გატეხილია, დახეულია ან დაკარგულია. დარწმუნდით, რომ ნებისმიერი დაზიანებული ან გაცვეთილი ნაწილი დაუყოვნებლივ შეკეთდება. არ გამოიყენოთ "NOORDI SIA"-ს ნაწილები ან აქსესუარები სხვა პროდუქტებისთვის, თუ მწარმოებელი არ აცხადებს მათ თავსებადობას.
3. ბავშვი ამოიყვანეთ პროდუქტიდან კიბეებზე ასვლა-ჩასვლის, ან ციცაბო ან არასტაბილურ ზედაპირზე მოძრაობის წინ. სიფრთხილე გამოიჩინეთ

- ბორდიურზე ასვლის/ჩამოსვლისას ან სხვა არათანაბარ ზედაპირებზე.
- 4. არ გამოიყენოთ ესკალატორებზე.
- 5. ყოველთვის ჩართეთ სამუხრუჭე მექანიზმი, როდესაც არ მოძრაობთ პროდუქტით.
- 6. არ გამოიყენოთ პროდუქტი ან მისი რომელიმე კომპონენტი ღია ცეცხლთან ან სითბოს სხვა წყაროსთან ახლოს.
- 7. გამოიჩინეთ განსაკუთრებული სიფრთხილე საზოგადოებრივი ტრანსპორტის სიახლოვეს ან მასში პროდუქტის გამოყენებისას.
- 8. ეს პროდუქტი არ არის მდგრადი მლაშე წყლის მიმართ.

**გაფრთხილება!** ეტლებისა და სხვა სატრანსპორტო საშუალებებისთვის, რომლებიც განკუთვნილია დაბადებიდან გამოსაყენებლად, სავარძლით, რომელიც შეიძლება გადაიხაროს 150°-ით ან მეტით (8.1.1.2.1) და სამაგრი სისტემით, რომელიც ასევე შესაფერისია დაბადებიდან (8.1.3), ახალშობილებისთვის ყოველთვის გამოიყენეთ ყველაზე გადახრილი პოზიცია.

**გაფრთხილება!** ყოველთვის გამოიყენეთ სამაგრი სისტემა.

**გაფრთხილება! დავარდნის რისკი.** თავიდან აიცილეთ სერიოზული დაზიანება ბავშვის გადმოვარდნის ან გადმოსრიალების შედეგად. ყოველთვის გამოიყენეთ სამაგრი სისტემა.

1. სავარძლის ბლოკი განკუთვნილია 4 წლამდე ან 22 კგ-მდე (33 ფუნტი) წონის ბავშვებისთვის, იმისდა მიხედვით, თუ რომელი დადგება პირველი.
2. არასოდეს მისცეთ თქვენს შვილს სავარძელში ფეხზე დგომის უფლება. იყავით ფრთხილად, ბავშვებს შეუძლიათ ფეხზე დადგნენ მაშინაც კი, როცა ღვედი (სამაგრი) სწორად არის გამოყენებული. თუ რომელიმე ინსტრუქცია არასაკმარისად ნათელია, გთხოვთ, დაუკავშირდეთ თქვენს გაყიდვების წარმომადგენელს დეტალური განმარტებისთვის.

**მოვლა და მოვლა-პატრონობა**

**გაფრთხილება!** არასოდეს დატოვოთ ეტლის გადამყვანი ან სავარძლის ბლოკი მზის პირდაპირ შუქზე ხანგრძლივი დროის განმავლობაში. მზის ხანგრძლივმა ზემოქმედებამ შეიძლება გამოიწვიოს ქსოვილის გაუფერულება.

- ნვიმისა და თოვლის დროს ყოველთვის გამოიყენეთ საწვიმარი საფარი.
- კონდენსაციის ან ობის თავიდან ასაცილებლად, არ შეინახოთ პროდუქტი ტენიან ან ტემპერატურის ცვალებადობის ქვეშ მყოფ ნებისმიერ ოთახში.

**ქსოვილების მოვლა**

- ქსოვილების განმენდა შესაძლებელია მხოლოდ ნოტიო ქსოვილის, თბილი წყლისა და რბილი საპნის გამოყენებით, არ გარეცხოთ სარეცხ მანქანაში.
- ნაკვეცების მოსაშორებლად გამოიყენეთ ტანსაცმლის ორთქლის აპარატი (სტრიმერი).
- ყველა ქსოვილი იხსნება (მოხსნადია).

**შასი**

- თუ შასი დასველდება, განმინდეთ მშრალი ქსოვილით და დატოვეთ

ბუნებრივად გასაშრობად, ღია ცეცხლის ან სითბოს სხვა წყაროებისგან მოშორებით. დარწმუნდით, რომ ეტლი მთლიანად მშრალია შენახვამდე.

- ეტლის ზღვასთან ან ქვიშიან გზაზე გამოყენების შემდეგ, გარეცხეთ შასი სუფთა გამდინარე ონკანის წყლით და გააშრეთ ჟანგის თავიდან ასაცილებლად.
- მოძრავ მექანიზმებზე წაისვით სილიკონის საპოხი ან ნებისმიერი სხვა სამრეწველო საპოხი ყოველ 3 თვეში ერთხელ, ან გარეცხვისა და განმენდის შემდეგ.
- რეგულარულად შეამოწმეთ მოშვებული მოქლონები, ჭანჭიკები და ქანჩები.
- სწორი ტრაექტორიიდან დასაშვები გადახრა სწორ ბედაპირზე არის 10:100 სმ.

### სადგომი (პარკირების) მუხრუჭი

**გაფრთხილება!** არასოდეს გამოიყენოთ ძალა მუხრუჭის ჩასართავად ან გასათიშად.

- სადგომი მუხრუჭის მექანიზმი შედგება მოძრავი ნაწილებისგან და საჭიროებს რეგულარულ მოვლას.
- ქვიშამ, მტვერმა ან ჭუჭყმა შეიძლება ხელი შეუშალოს მუხრუჭის მექანიზმის მუშაობას. თუ შეამჩნევთ, რომ მექანიზმი არ მუშაობს ან მუშაობს ჩვეულებრივზე მეტად ძნელად, გარეცხეთ საპოხი სპრეით ან წყლის ნაკადითა და ჯაგრისით და დაზეთეთ სამუხრუჭე პედლის სამუშაო ბედაპირები.

### შეზღუდული გარანტია

1. ამ პროდუქტზე ვრცელდება შეზღუდული გარანტია, რომელიც ფარავს საწარმოო ან მასალის დეფექტებს, ნორმალური გამოყენების პირობებში და იმ შემთხვევაში, თუ დაკულია მომხმარებლის ამ სახელმძღვანელოს ინსტრუქციები.
2. შეზღუდული გარანტიის ვადა იწყება გაყიდვის ქვითარზე მითითებული შეძენის თარიღიდან. შეინახეთ გაყიდვის ქვითარი უსაფრთხო ადგილას და გააკეთეთ მისი ასლი.
3. შეზღუდული გარანტია იძლევა შეკეთების უფლებას, გარდა იმ შემთხვევებისა, როდესაც მწარმოებელი მიიჩნევს, რომ აუცილებელია პროდუქტის შეცვლა ან დაბრუნება.
4. მწარმოებელი იტოვებს უფლებას შეწყვიტოს კონკრეტული მოდელის, ფერის, ქსოვილის ან აქსესუარის წარმოება და, შესაბამისად, გარანტიის პერიოდში შეცვლის ნაწილს მსგავსი პროდუქტით, ფერით ან ქსოვილით.
5. შეზღუდული გარანტია მოქმედებს მხოლოდ თავდაპირველი შეძენის ქვეყანაში.
6. ეს გარანტია არ გამოორიხხავს, არ ზღუდავს და არანაირად არ მოქმედებს მომხმარებლის კანონიერ უფლებებზე.
7. შეზღუდული გარანტიით სარგებლობისთვის, თქვენ უნდა მიანოლოთ საცალო მოვაჭრეს შემდეგი დოკუმენტაცია:
  - თარიღიანი შესყიდვის ქვითრის ასლი;
  - საჩივრის მკაფიო აღწერა;
  - დეფექტური პროდუქტი და/ან დეფექტური ნაწილის ან პროდუქტის

ფოტოსურათები.

8. "NOORDI"-ის წარმომადგენელი იტოვებს უფლებას, განსაზღვროს, დაცულია თუ არა შეზღუდული გარანტიის პირობები.

9. გთხოვთ, განმინდოთ პროდუქტი გაყიდვის შემდგომ სერვისში მიტანამდე.

**შემდეგი შემთხვევები არ იფარება ამ შეზღუდული გარანტიით:**

1. დაზიანება, რომელიც გამომწვეულია ყოველდღიური გამოყენების შედეგად ბუნებრივი ცვლით, დაუდევრობით ან უბედური შემთხვევით.

2. დაზიანება გამომწვეულია არასწორი გამოყენებით ან არასათანადო მოვლით. გთხოვთ, იხელმძღვანელოთ ამ სახელმძღვანელოთი სწორი გამოყენებისა და მოვლის წესების გასაგებად.

3. დაზიანება გამომწვეულია კოროზიით, ობით ან ჟანგით, რაც გამომწვეულია მოვლის ან მომსახურების ნაკლებობით.

4. დაზიანება გამომწვეულია ავიაკომპანიის მიერ ტრანსპორტირებით ან გადაზიდვით.

5. საბურავების დაზიანება.

6. დაზიანება გამომწვეულია მზის ინტენსიური ზემოქმედებით, ოფლით, სარეცხი საშუალებებით, ტენიან გარემოში შენახვით ან გარეცხვით.

7. პრობლემები, რომლებიც გამომწვეულია მასალის მცირე ვარიაციებით (მაგ., ნაწილებს შორის ფერის შეცვლა).

8. დაზიანება გამომწვეულია მესამე მხარის მიერ შეკეთებით ან მოდიფიკაციით.

9. შედეგად გამომწვეული ზიანი, მაგალითად, ზიანი მიყენებული ნებისმიერი პირისთვის და/ან ნებისმიერი სხვა ობიექტისთვის.

10. მესამე მხარის ნაწილების არასწორი მონტაჟი ან ინსტალაცია, რომლებიც არ არის თავსებადი პროდუქტთან.

11. უნებლიე ან უნებართვო დაზიანება, არანორმალური გამოყენება ან არასათანადო მოვლა.

12. არასწორი შენახვა ან პროდუქტის მოვლა.

13. მომხმარებლის უკმაყოფილება პროდუქტით მისი ზომის, წონის, ფუნქციონალურობის, ფერის ან დიზაინის თვალსაზრისით.

**მეტი ინფორმაციისთვის, ეწვიეთ ვებ-გვერდს**

[www.noordi.com](http://www.noordi.com)

ტელეფონი: +370 656 05846

ელ-ფოსტა: [support@tututis.lt](mailto:support@tututis.lt)

## ΠΛΗΡΟΦΟΡΙΕΣ ΑΣΦΑΛΕΙΑΣ ΚΑΙ ΠΡΟΕΙΔΟΠΟΙΗΣΕΙΣ

**ΠΡΟΣΟΧΗ!** Η μη τήρηση των προειδοποιήσεων και των οδηγιών μπορεί να οδηγήσει σε σοβαρό τραυματισμό ή θάνατο. Για την ασφάλεια του παιδιού σας, διαβάστε αυτό το εγχειρίδιο χρήσης πριν χρησιμοποιήσετε το προϊόν. Το προϊόν αυτό έχει κατασκευαστεί σύμφωνα με το πρότυπο EN1888-2:2018 «Απαιτήσεις ασφαλείας και μέθοδοι δοκιμών για καρτσάκια και παιδικά καρτσάκια».

**ΠΡΟΕΙΔΟΠΟΙΗΣΗ! ΠΡΟΣΟΧΗ– ΔΙΑΒΑΣΤΕ ΠΡΟΣΕΚΤΙΚΑ ΚΑΙ ΦΥΛΑΞΤΕ ΤΟ ΓΙΑ ΜΕΛΛΟΝΤΙΚΗ ΑΝΑΦΟΡΑ.**

**ΠΡΟΣΟΧΗ!** Μην αφήνετε ποτέ το παιδί χωρίς επίβλεψη.

**ΠΡΟΕΙΔΟΠΟΙΗΣΗ!** Βεβαιωθείτε ότι όλες οι διατάξεις ασφαλίσης είναι ενεργοποιημένες πριν από τη χρήση.

**ΠΡΟΣΟΧΗ!** Για να αποφύγετε τραυματισμούς, βεβαιωθείτε ότι το παιδί βρίσκεται μακριά κατά το άνοιγμα και το κλείσιμο του προϊόντος.

**ΠΡΟΣΟΧΗ!** Μην αφήνετε το παιδί να παίζει με αυτό το προϊόν.

**ΠΡΟΣΟΧΗ!** Βεβαιωθείτε ότι το αμαξίδιο, το κάθισμα ή οι διατάξεις προσάρτησης του καθίσματος αυτοκινήτου είναι σωστά ασφαλισμένα πριν από τη χρήση.

**ΠΡΟΣΟΧΗ!** Αυτό το προϊόν δεν είναι κατάλληλο για τρέξιμο ή πατινάζ.

### Περιορισμοί χρήσης

1. Το μέγιστο βάρος φόρτωσης για το καλάθι είναι 2 kg.
2. Η μέγιστη χωρητικότητα όλων των φορτίων είναι 3 kg.
3. Η υπέρβαση του μέγιστου φορτίου δημιουργεί ασταθείς επικίνδυνες συνθήκες.
4. Οποιοδήποτε φορτίο που είναι προσαρτημένο στο τιμόνι, στο κάθισμα ή στο πλάι του καρτσιού θα επηρεάσει τη σταθερότητα.
5. Αυτό το προϊόν πρέπει να χρησιμοποιείται μόνο για ένα παιδί κάθε φορά.
6. Πρέπει να χρησιμοποιούνται μόνο ανταλλακτικά που παρέχονται ή συνιστώνται από τον κατασκευαστή ή τον διανομέα.

### Συμβουλές ασφαλείας

#### Για το προϊόν γενικά

1. Το χειρόφρενο πρέπει να είναι ενεργοποιημένο κατά την τοποθέτηση και την αφαίρεση του παιδιού.
2. Μην χρησιμοποιείτε το προϊόν εάν κάποιο μέρος του είναι σπασμένο, σκισμένο ή λείπει. Βεβαιωθείτε ότι τα κατεστραμμένα ή φθαρμένα μέρη επισκευάζονται αμέσως. Μην χρησιμοποιείτε εξαρτήματα ή αξεσουάρ της NOORDI SIA για άλλα προϊόντα, εάν ο κατασκευαστής δεν δηλώνει τη συμβατότητά τους.
3. Απομακρύνετε το παιδί από το προϊόν πριν ανεβείτε ή κατεβείτε σκάλες ή σε απότομες ή ασταθείς επιφάνειες. Να είστε προσεκτικοί όταν ανεβαίνετε ή κατεβαίνετε ένα κράσπεδο ή άλλες ανώμαλες επιφάνειες.
4. Μην το χρησιμοποιείτε σε κυλιόμενες σκάλες.
5. Ενεργοποιείτε πάντα το φρένο στάθμευσης όταν το προϊόν δεν κινείται.
6. Μην χρησιμοποιείτε το προϊόν ή οποιοδήποτε από τα εξαρτήματά του κοντά σε ανοιχτή φλόγα ή άλλη πηγή θερμότητας.
7. Να είστε ιδιαίτερα προσεκτικοί όταν χρησιμοποιείτε το προϊόν σε ή κοντά σε μέσα μαζικής μεταφοράς.
8. Αυτό το προϊόν δεν είναι ανθεκτικό στο θαλασσινό νερό.

**ΠΡΟΕΙΔΟΠΟΙΗΣΗ!** Για καρτσάκια και άλλα οχήματα που προορίζονται για χρήση νεογνών, με κάθισμα που μπορεί να ανακλινθεί σε γωνία 150° ή περισσότερο (8.1.1.2.1) και σύστημα συγκράτησης κατάλληλο από τη γέννηση (8.1.3), χρησιμοποιείτε πάντα την πιο ανακλινόμενη θέση για νεογέννητα μωρά.

**ΠΡΟΕΙΔΟΠΟΙΗΣΗ!** Χρησιμοποιείτε πάντα το σύστημα συγκράτησης.

**ΠΡΟΕΙΔΟΠΟΙΗΣΗ! ΚΙΝΔΥΝΟΣ ΠΤΩΣΗΣ.** Αποφύγετε σοβαρούς τραυματισμούς από πτώση ή ολίσθηση του παιδιού. Χρησιμοποιείτε πάντα το σύστημα συγκράτησης.

1. Το κάθισμα είναι κατάλληλο για παιδιά έως 4 ετών ή έως 22 κιλά (33 λίβρες), όποιο από τα δύο συμβεί πρώτο.

2. Μην αφήνετε ποτέ το παιδί σας να στέκεται όρθιο στο κάθισμα. Προσέξτε, τα παιδιά μπορεί να σταθούν όρθια ακόμη και όταν η ζώνη ασφαλείας χρησιμοποιείται σωστά.

Εάν κάποια από αυτές τις οδηγίες δεν είναι αρκετά σαφής, επικοινωνήστε με τον αντιπρόσωπο πωλήσεων για λεπτομερείς εξηγήσεις.

## ΣΥΝΤΗΡΗΣΗ ΚΑΙ ΦΡΟΝΤΙΔΑ

**ΠΡΟΕΙΔΟΠΟΙΗΣΗ!** Μην αφήνετε ποτέ το καλαθάκι ή το κάθισμα εκτεθειμένα σε άμεσο ηλιακό φως για μεγάλο χρονικό διάστημα. Η παρατεταμένη έκθεση στο ηλιακό φως μπορεί να προκαλέσει αποχρωματισμό του υφάσματος.

- Χρησιμοποιείτε πάντα το κάλυμμα βροχής όταν βρέχει ή χιονίζει.
- Για να αποφύγετε τη συσσώρευση υγρασίας ή τη δημιουργία μούχλας, μην αποθηκεύετε το προϊόν σε υγρό χώρο ή σε χώρο που εκτίθεται σε διακυμάνσεις θερμοκρασίας.

### Φροντίδα υφασμάτων

- Τα υφάσματα μπορούν να καθαριστούν μόνο με ένα υγρό πανί, ζεστό νερό και ήπιο σαπούνι. Μην τα πλένετε στο πλυντήριο.
- Χρησιμοποιήστε ατμοσίδηρο για την απομάκρυνση των τσαλακωμάτων.
- Όλα τα υφάσματα είναι αφαιρούμενα.

### Σασί

- Εάν το σασί βραχεί, σκουπίστε το με ένα στεγνό πανί και αφήστε το να στεγνώσει φυσικά, μακριά από γυμνή φλόγα ή άλλες πηγές θερμότητας. Βεβαιωθείτε ότι το καρότσι είναι εντελώς στεγνό πριν το αποθηκεύσετε.
- Αφού χρησιμοποιήσετε το καρότσι κοντά στη θάλασσα ή σε δρόμο με χαλί, πλύνετε το σασί με καθαρό τρεχούμενο νερό και στεγνώστε το για να αποφύγετε τη σκουριά.
- Εφαρμόστε γράσο σιλικόνης ή οποιοδήποτε άλλο βιομηχανικό γράσο στους κινούμενους μηχανισμούς κάθε 3 μήνες ή μετά το πλύσιμο και τον καθαρισμό.
- Ελέγχετε τακτικά για χαλαρά πριτσίνια, μπουλόνια και παξιμάδια.
- Η επιτρεπόμενη απόκλιση από την ευθεία τροχιά σε ομαλή επιφάνεια είναι 10:100 cm.

### Φρένο στάθμευσης

**ΠΡΟΕΙΔΟΠΟΙΗΣΗ!** Μην χρησιμοποιείτε ποτέ δύναμη για να ενεργοποιήσετε ή να απελευθερώσετε το φρένο.

- Ο μηχανισμός του φρένου στάθμευσης αποτελείται από κινούμενα μέρη και απαιτεί τακτική συντήρηση.
- Η άμμος, η σκόνη ή η βρωμιά μπορούν να επηρεάσουν τον μηχανισμό του

φρένου. Εάν παρατηρήσετε ότι ο μηχανισμός δεν λειτουργεί ή λειτουργεί πιο δύσκολα από το συνηθισμένο, πλύνετε τον με λιπαντικό σπρέι ή με πίδακα νερού και βούρτσα και λιπάνετε τις επιφάνειες λειτουργίας του πεντάλ φρένου.

### **ΠΕΡΙΟΡΙΣΜΕΝΗ ΕΓΓΥΗΣΗ**

1. Το προϊόν αυτό καλύπτεται από περιορισμένη εγγύηση, έναντι ελαττωμάτων κατασκευής ή υλικών, με βάση την κανονική χρήση και εφόσον έχουν τηρηθεί οι οδηγίες του παρόντος εγχειριδίου χρήσης.
2. Η περίοδος περιορισμένης εγγύησης αρχίζει από την ημερομηνία αγοράς που αναγράφεται στην απόδειξη πώλησης. Φυλάξτε την απόδειξη πώλησης σε ασφαλές μέρος και φτιάξτε ένα αντίγραφο της.
3. Η περιορισμένη εγγύηση παρέχει το δικαίωμα επισκευής, εκτός εάν ο κατασκευαστής κρίνει ότι είναι απαραίτητη η αντικατάσταση ή η επιστροφή του προϊόντος.
4. Ο κατασκευαστής διατηρεί το δικαίωμα να σταματήσει την κατασκευή ενός συγκεκριμένου μοντέλου, χρώματος, υφάσματος ή αξεσουάρ και, ως εκ τούτου, θα αντικαταστήσει ένα εξάρτημα με παρόμοιο προϊόν, χρώμα ή ύφασμα κατά τη διάρκεια της περιόδου εγγύησης.
5. Η περιορισμένη εγγύηση ισχύει μόνο στη χώρα όπου πραγματοποιήθηκε η αρχική αγορά.
6. Η παρούσα εγγύηση δεν αποκλείει, περιορίζει ή επηρεάζει με οποιονδήποτε άλλο τρόπο τα νόμιμα δικαιώματα των καταναλωτών.
7. Για να διεκδικήσετε την περιορισμένη εγγύηση, πρέπει να προσκομίσετε στον έμπορο τα ακόλουθα:
  - αντίγραφο της απόδειξης αγοράς με ημερομηνία
  - σαφή περιγραφή του προβλήματος
  - το ελαττωματικό προϊόν και/ή φωτογραφίες του ελαττωματικού εξαρτήματος ή προϊόντος.
8. Ο εκπρόσωπος της NOORDI διατηρεί το δικαίωμα να αποφασίσει εάν πληρούνται οι όροι και οι προϋποθέσεις της περιορισμένης εγγύησης.
9. Παρακαλούμε καθαρίστε το προϊόν πριν το παραδώσετε στην υπηρεσία μετά την πώληση.

### **Τα ακόλουθα δεν καλύπτονται από την παρούσα περιορισμένη εγγύηση**

1. Ζημιές που οφείλονται σε φυσιολογική φθορά από καθημερινή χρήση, αμέλεια ή ατύχημα.
2. Ζημιές που οφείλονται σε κακή χρήση ή κακή συντήρηση. Ανατρέξτε στο παρόν εγχειρίδιο για οδηγίες σχετικά με τη σωστή χρήση και συντήρηση.
3. Ζημιές που οφείλονται σε διάβρωση, μούχλα ή σκουριά λόγω έλλειψης συντήρησης ή επισκευής.
4. Ζημιές που οφείλονται στη μεταφορά ή αποστολή από αεροπορικές εταιρείες.
5. Ζημιές στα ελαστικά.
6. Ζημιές που προκαλούνται από έντονη έκθεση στον ήλιο, ιδρώτα, απορρυπαντικά, αποθήκευση σε υγρό περιβάλλον ή πλύσιμο.
7. Προβλήματα που προκαλούνται από μικρές διαφορές στα υλικά (π.χ. αποχρωματισμός μεταξύ εξαρτημάτων).
8. Ζημιές που προκαλούνται από επισκευές ή τροποποιήσεις από τρίτους.
9. Παρεπόμενες ζημιές, για παράδειγμα ζημιές που προκαλούνται σε άτομα και/ή άλλα αντικείμενα.
10. Εσφαλμένη τοποθέτηση ή εγκατάσταση εξαρτημάτων τρίτων που δεν είναι

συμβατά με το προϊόν.

11. Ακούσια ή ακούσια ζημιά, ανώμαλη χρήση ή ανεπαρκής φροντίδα.

12. Ακατάλληλη αποθήκευση ή φροντίδα του προϊόντος.

13. Μη ικανοποίηση του πελάτη από το προϊόν όσον αφορά την εφαρμογή, το βάρος, τη λειτουργικότητα, το χρώμα ή το σχεδιασμό.

**Για περισσότερες πληροφορίες**

*www.noordi.com*

Τηλέφωνο: +370 656 05846

e-mail: support@tututis.lt

## INFORMAZIONI SULLA SICUREZZA E AVVERTENZE

**IMPORTANTE!** Il mancato rispetto delle avvertenze e delle istruzioni può provocare gravi lesioni o la morte. Per la sicurezza del vostro bambino, leggete questo manuale d'uso prima di utilizzare il prodotto. Questo prodotto è stato creato in conformità alla norma EN1888-2:2018 Requisiti di sicurezza e metodi di prova per passeggini e carrozzine.

**ATTENZIONE! Importante - leggere attentamente e conservare per riferimenti futuri.**

**ATTENZIONE!** Non lasciare mai il bambino da solo.

**ATTENZIONE!** Assicurarsi che tutti i dispositivi di bloccaggio siano inseriti prima dell'uso.

**ATTENZIONE!** Per evitare lesioni, assicurarsi che il bambino sia tenuto lontano quando si apre e si ripiega questo prodotto.

**ATTENZIONE!** Non lasciare che il bambino giochi con questo prodotto.

**ATTENZIONE!** Controllare che il corpo della carrozzina o la seduta o i dispositivi di fissaggio del seggiolino dell'auto siano inseriti correttamente prima dell'uso.

**ATTENZIONE!** Questo prodotto non è adatto per correre o pattinare.

### RESTRIZIONI D'USO

1. Il peso massimo di carico del cestello è di 2 kg.
2. La capacità massima totale di carico è di 3 kg.
3. Il superamento del carico massimo crea condizioni di instabilità e pericolo.
4. Qualsiasi carico attaccato al manubrio, al sedile o ai lati del passeggino influisce sulla stabilità.
5. Questo prodotto deve essere usato solo per un bambino alla volta.
6. Devono essere utilizzate solo le parti di ricambio fornite o raccomandate dal produttore o dal distributore.

### CONSIGLI DI SICUREZZA

#### Per il prodotto in generale

1. Il freno di stazionamento deve essere inserito quando si posiziona e si rimuove il bambino.
2. Non utilizzare se una parte qualsiasi del prodotto è rotta, strappata o mancante. Assicurarsi che le parti danneggiate o usurate siano riparate immediatamente. Non utilizzare parti o accessori NOORDI SIA per altri prodotti, se il produttore non ne dichiara la compatibilità.
3. Togliere il bambino dal prodotto prima di salire o scendere le scale o su superfici ripide o instabili. Fare attenzione quando si sale o si scende da un marciapiede o su altre superfici irregolari.
4. Non utilizzare su scale mobili.
5. Inserire sempre il freno di stazionamento quando non ci si muove con il prodotto.
6. Non utilizzare il prodotto o uno dei suoi componenti vicino a una fiamma libera o altra fonte di calore.
7. Prestare particolare attenzione quando si utilizza il prodotto su o vicino a mezzi di trasporto pubblici.
8. Questo prodotto non è resistente all'acqua salata.

**ATTENZIONE!** Per passeggini e altri veicoli destinati all'uso dalla nascita, dotati di una seduta reclinabile fino a 150° o più (8.1.1.2.1) e di un sistema di ritenuta adatto dalla nascita (8.1.3), utilizzare sempre la posizione più reclinata per i neonati.

**ATTENZIONE! PERICOLO DI CADUTA.** Evitare gravi lesioni dovute alla caduta o allo scivolamento del bambino. Utilizzare sempre il sistema di ritenuta.

1. Il sedile è adatto a bambini fino a 4 anni di età o fino a 22 kg (33 lb), a seconda di quale condizione si verifichi per prima.
2. Non lasciare mai che il bambino si alzi in piedi nella seduta. Fate attenzione, i bambini possono stare in piedi anche quando l'imbracatura è usata correttamente.

Se qualcuna di queste istruzioni non è sufficientemente chiara, contattate il vostro rappresentante per una spiegazione dettagliata.

IT

### Manutenzione e cura

**ATTENZIONE!** Non lasciare mai il prodotto alla luce diretta del sole per un lungo periodo di tempo. L'esposizione prolungata alla luce del sole può causare lo scolorimento del tessuto.

- Usare sempre un parapigioggia in caso di pioggia o neve.
- Per evitare la condensa o la muffa, non conservare il prodotto in una stanza umida o in una stanza esposta a fluttuazioni di temperatura.

### Cura dei tessuti

- L'imbottitura interna della navicella e il coprimaterasso possono essere lavati a mano a 30°C. Utilizzare un detergente delicato. Risciacquare accuratamente. Asciugare naturalmente.
- Tutti gli altri tessuti possono essere puliti solo con un panno umido, acqua calda e sapone neutro. Non lavare in lavatrice.
- Usare la vaporiera per rimuovere le rughe.

### Telaio

- Se il telaio si bagna, pulirlo con un panno asciutto e lasciarlo asciugare naturalmente, lontano da fiamme libere o altre fonti di calore. Assicurarsi che il passeggino sia completamente asciutto prima di metterlo via.
- Dopo aver usato il passeggino vicino al mare o su una strada sterrata, lavare il telaio con acqua corrente pulita e asciugarlo per evitare la ruggine.
- Applicare grasso al silicone o un altro grasso industriale sui meccanismi in movimento ogni 3 mesi o dopo il lavaggio e la pulizia.
- Controllare regolarmente la presenza di rivetti, bulloni e dadi allentati.
- La deviazione consentita dalla traiettoria diritta su una superficie piana è di 10:100 cm

### Freno di stazionamento

- ATTENZIONE!** Non usare mai la forza per applicare o rilasciare il freno.
- Il meccanismo del freno di stazionamento è composto da parti mobili e richiede una manutenzione regolare.
  - Sabbia, polvere o sporco possono interferire con il meccanismo del freno. Se notate che il meccanismo non funziona o funziona più difficilmente del solito, lavate con uno spray lubrificante o un getto d'acqua e una spazzola e lubrificate le superfici di lavoro del pedale del freno.

## **GARANZIA LIMITATA**

1. Questo prodotto è coperto da una garanzia limitata, contro i difetti di fabbricazione o di materiale, sulla base di un uso normale e se le istruzioni di questo manuale utente sono state seguite.
2. Il periodo di garanzia limitata inizia dalla data di acquisto indicata sulla ricevuta d'acquisto. Conservare la ricevuta d'acquisto in un luogo sicuro e farne una copia.
3. La garanzia limitata prevede il diritto alla riparazione, a meno che il produttore non ritenga necessaria la sostituzione o la restituzione del prodotto.
4. Il produttore si riserva il diritto di interrompere la produzione di un particolare modello, colore, tessuto o accessorio, e quindi sostituirà un pezzo con un prodotto, colore o tessuto simile durante il periodo di garanzia.
5. La garanzia limitata è valida solo nel paese originale di acquisto.
6. La presente garanzia non esclude, limita o influenza in altro modo i diritti legali dei consumatori.
7. Per reclamare in base alla garanzia limitata, è necessario fornire al rivenditore quanto segue:
  - una copia della ricevuta con la data di acquisto;
  - una chiara descrizione del reclamo;
  - il prodotto difettoso e/o fotografie della parte o del prodotto difettoso.
8. Il rappresentante NOORDI si riserva il diritto di determinare se i termini e le condizioni della garanzia limitata sono stati soddisfatti.
9. Si prega di pulire il prodotto prima di consegnarlo al servizio post-vendita.

## **QUANTO SEGUE NON È COPERTO DALLA PRESENTE GARANZIA LIMITATA:**

1. Danni dovuti alla normale usura da uso quotidiano, negligenza o incidente.
2. Danni causati da uso improprio o scarsa manutenzione. Si prega di fare riferimento a questo manuale per una guida all'uso e alla manutenzione corretti.
3. Danni dovuti a corrosione, muffa o ruggine causati da mancanza di manutenzione o servizio.
4. Danni risultanti dalla manipolazione o dalla spedizione in aereo.
5. Danni ai pneumatici.
6. Danni causati da un'intensa esposizione al sole, sudore, detersivi, stoccaggio in luogo umido o lavaggio.
7. Problemi causati da piccole variazioni nei materiali (per esempio scolorimento tra le parti).
8. Danni causati da riparazioni o modifiche da parte di terzi.
9. Danni indiretti, per esempio danni inflitti a persone e/o altri oggetti.
10. Montaggio errato o installazione di parti terze incompatibili con il prodotto.
11. Danni involontari o non intenzionali, uso anomalo o cura insufficiente.
12. Conservazione o cura del prodotto in modo improprio.
13. Insoddisfazione del cliente per il prodotto in termini di vestibilità, peso, funzionalità, colore o design.

## **PER MAGGIORI INFORMAZIONI**

*www.noordi.com*

Telefono: +370 656 05846

E-mail: [support@tututis.it](mailto:support@tututis.it)

## DROŠĪBAS INFORMĀCIJA UN BRĪDINĀJUMI

**SVARĪGI!** Brīdinājumu un norādījumu neievērošana var būt nopietnu traumu vai nāves iemesls. Jūsu bērna drošībai pirms izstrādājuma lietošanas izlasiet lietošanas instrukciju. Šis izstrādājums ir radīts saskaņā ar EN1888-2:2018 Drošības prasības un testēšanas metodes bērnu ratiņiem.

**BRĪDINĀJUMS! Svarīgi!** – Pirms lietošanas uzmanīgi izlasiet šo instrukciju, un vēlāk to turiet pa rokai, lai būtu kur ieskatīties.

**BRĪDINĀJUMS!** Neatstājiet bērnu bez uzraudzības.

**BRĪDINĀJUMS!** Pirms lietošanas noteikti jāiedarbina visas bloķējošās ierīces.

**BRĪDINĀJUMS!** Lai nepieļautu traumu risku, atlokot un salokot šo izstrādājumu, bērnam noteikti jāatrodas drošā atstatumā no tā.

**BRĪDINĀJUMS!** Neļaujiet bērnam spēlēties ar šo izstrādājumu.

**BRĪDINĀJUMS!** Pirms lietošanas pārbaudiet, vai ratiņu korpuss vai sēdekļa bloks, vai automašīnas sēdekļīša piestiprināšanas ierīces ir pareizi iestatītas.

**BRĪDINĀJUMS!** Šis izstrādājums nav piemērots skriešanai vai slidošanai.

LV

### Lietošanas ierobežojumi

1. Ratiņu grozs ir paredzēts maksimālai slodzei 2 kg.
2. Maksimālais pieļaujамais svars kopā ir 3 kg.
3. Maksimālā svara pārsniegšana rada nestabilitāti un risku.
4. Jebkāds pie rokturiem, sēdekļa vai sānos piestiprināts papildu svars ietekmē ratiņu stabilitāti.
5. Šo izstrādājumu vienlaikus drīkst lietot tikai vienam bērnam.
6. Izmantojiet tikai tās rezerves daļas, kuras iesaka vai piegādā ražotājs vai izplatītājs.

### Drošības ieteikumi

#### Izstrādājumam kopumā

1. Ieliecot bērnu kulbā vai izņemot no tās, vienmēr jābūt iedarbinātai bremzei.
2. Nelietojiet ratiņus, ja kāda to detaļa ir salauzta, saplēsta vai tās nav. Gādājiet, lai ikviena bojātā vai nolietotā detaļa tiktu nekavējoties nomainīta. Nelietojiet NOORDI SIA detaļas vai piederumus ar citiem izstrādājumiem, ja ražotājs nav atzinis to saderību.
3. Kāpjot augšā un lejā pa kāpnēm vai pārvietojoties pa stāvu vai nelīdzenu virsmu, izņemiet bērnu no ratiņiem. Esiet uzmanīgi uz ielu apmalēm vai nelīdzenām virsmām.
4. Neizmantojiet eskalatorus.
5. Kad nelietojat ratiņus, vienmēr iedarbiniet bremzi.
6. Nelietojiet šo izstrādājumu vai tā sastāvdaļas atklātās liesmas vai karstuma avotu tuvumā.
7. Esiet īpaši piesardzīgi, pārvietojot ratiņus sabiedriskajā transportā vai atrodoties blakus tam.
8. Šis izstrādājums nav izturīgs pret sālsūdeni.

**BRĪDINĀJUMS!** Bērnu ratiņiem un citiem transportlīdzekļiem, kas paredzēti lietošanai no dzimšanas, ar sēdekli, ko var nolaist par 150° vai vairāk (8.1.1.2.1), un ierobežošanas sistēmu, kas ir piemērota zīdaiņiem (8.1.3), jaundzimušajiem vienmēr jāizmanto visvairāk nolaistā sēdekļa pozīcija.

**BRĪDINĀJUMS! IZKRIŠANAS RISKS.** Bērnam izkrītot vai izslīdot no sēdekļa, pastāv nopietnu traumu risks. Vienmēr lietojiet aizsardzības sistēmu.

1. Šis sēdekļis ir paredzēts bērniem līdz četru gadu vecumam vai līdz 22 kg (33 mārciņas) lielam svaram, atkarībā no tā, kurš nosacījums iestājas pirmais.
  2. Nekad neļaujiet bērnam stāvēt sēdekļī. Esiet uzmanīgi, bērns var piecelties stāvus, pat ja tiek lietota aizsardzības sistēma.
- Ja kāds no šiem norādījumiem nav pietiekami skaidrs, sazinieties ar Tutis pārstāvi, lai iegūtu sīkāku skaidrojumu.

## IZSTRĀDĀJUMA KOPŠANA

**BRĪDINĀJUMS!** Nekad neatstājiet ratiņus ilgstoši tiešos saules staros. Ilgstoša atrašanās saules staros var izbalināt audumu.

- Lietus vai sniega laikā vienmēr lietojiet lietus pārsegu.
- Lai novērstu kondensāta un pelējuma veidošanos, neglabājiet ratiņus mitrā telpā vai telpā ar krasām temperatūras svārstībām.

## Auduma kopšana

- Audumus drīkst tīrīt tikai ar mitru lupatiņu, siltu ūdeni un saudzīgu tīrīšanas līdzekli. Nedrīkst mazgāt veļas mazgājamā mašīnā.
- Gludināt ar tvaiku.

## Rāmis:

- Ja rāmis ir kļuvis slapjš, noslaukiet to ar sausu lupatiņu un ļaujiet tam dabīgi nožūt, nenovietojot ratiņus atklātas liesmas vai citu karstuma avotu tuvumā. Pirms novietošanas glabāšanai pārlicinieties, vai ratiņi ir pilnīgi sausi.
- Pēc ratiņu lietošanas jūrmalā vai uz grants ceļa, nomazgājiet rāmi ar tīru, tekošu krāna ūdeni un nosusiniet, lai neveidojas rūsa.
- Ik pēc trim mēnešiem vai pēc ratiņu mazgāšanas un tīrīšanas ritošos mehānismus izediet ar silikona vai kādu citu rūpniecisku smērvielu.
- Regulāri pārbaudiet, vai ratiņu kniedes, skrūves un uzgriežņi nav atskrūvējušies.
- Atļautā novirze no taisnas trajektorijas uz līdzenas virsmas ir 10:100 cm.

## Bremze

**BRĪDINĀJUMS!** Nekad nedarbiniet bremzi ar spēku.

- Bremzes mehānisms sastāv no kustīgām detaļām, kam ir nepieciešama regulāra kopšana.
- Bremzes mehānismā var iekļūt smiltis, putekļi vai netīrumi. Ja pamanāt, ka bremzes mehānisms nedarbojas vai ja tas darbojas smagāk nekā parasti, izskalojiet to ar smērvielu saturošu aerosolu vai ūdens strūklu un birsti, tad ieeļļojiet bremzes pedāļa darbvirsmu.

## GARANTIJAS NOTEIKUMI

1. Šim izstrādājumam tiek piemērota garantija attiecībā uz ražošanas vai materiālu defektiem, pieņemot, ka izstrādājums lietots tam paredzētajam nolūkam un ka ir ievēroti šīs lietošanas instrukcijas norādījumi.
2. Garantijas termiņš stājas spēkā ar izstrādājuma iegādes datumu, kas norādīts pirkuma čekā. Pirkuma čeku glabājiet drošā vietā un nokopējiet to.
3. Garantija nodrošina tiesības uz remontu, ja vien ražotājs neuzskata, ka ir nepieciešams nomainīt vai atgriezt izstrādājumu.
4. Ražotājam ir tiesības pārtraukt kāda modeļa, krāsas, auduma vai aksesuāra

ražošanu, tāpēc garantijas termiņā ražotājs bojāto detaļu drīkst aizvietot ar līdzīgu detaļu, krāsu vai audumu.

5. Garantija ir derīga tikai tajā valstī, kur veikts pirkums.

6. Šī garantija neizslēdz, neierobežo vai kā citādi neietekmē likumā noteiktās patērētāju tiesības.

7. Lai pieprasītu garantiju, jums mazumtirgotājam ir jāiesniedz:

· datēta pirkuma čeka kopija;

· skaidrs sūdzības apraksts;

· bojātais izstrādājums un/vai bojātās detaļas vai izstrādājuma attēli.

8. NOORDI pārstāvim ir tiesības noteikt, vai ir ievēroti garantijas noteikumi.

9. Pirms izstrādājuma nogādes pēcpārdošanas servisam, lūdzu notīriet to.

### **Garantija neattiecas uz:**

1. Bojājumiem, kuru cēlonis ir normāls ikdienas nolietojums, un bojājumiem, kas radušies nolaidības vai negadījuma dēļ.

2. Bojājumiem, kuru cēlonis ir nepareiza izstrādājuma lietošana vai neatbilstoša kopšana. Lūdzu, izlasiet šīs instrukcijas norādījumus par pareizu izstrādājuma lietošanu un kopšanu.

3. Bojājumiem, kuru cēlonis ir korozija, pelējums vai rūsa nepareizas kopšanas vai servisa dēļ.

4. Bojājumiem, kas radušies, ievieojot/transportējot izstrādājumu lidmašīnā.

5. Riepu bojājumiem.

6. Bojājumiem, kuru cēlonis ir ilgstoša izstrādājuma atrašanās spīgtā saules gaismā, sviedri, tīrīšanas līdzekļi, glabāšana mitrā vietā vai mazgāšana.

7. Nelielām, nebūtiskām materiālu variācijām (piemēram, krāsas maiņa starp detaļām).

8. Bojājumiem, kuru cēlonis ir trešo personu veikts remonts vai izstrādājuma pārveidošana.

9. Netiešiem bojājumiem, kas nodarīti citām personām un/vai priekšmetiem.

10. Bojājumiem, kuru cēlonis ir trešo personu veikta citu detaļu montāža, kas nav savietojamas ar šo izstrādājumu.

11. Nejaušiem bojājumiem un bojājumiem, kuru cēlonis ir izstrādājuma neparasta lietošana vai nepietiekama kopšana.

12. Bojājumiem, kuru cēlonis ir nepareiza izstrādājuma glabāšana vai kopšana.

13. Saistībā ar pircēja neapmierinātību ar izstrādājumu (tās piemērotību, svaru, funkcionalitāti, krāsu vai dizainu).

### **Vairāk informācijas**

[www.noordi.com](http://www.noordi.com)

Tālruni: +370 656 05846

E-pasts: [support@tututis.lt](mailto:support@tututis.lt)

## SAUGOS INFORMACIJA IR ĮSPĖJIMAI

**SVARBU!** Įspėjimų ir nurodymų nesilaikymas gali sukelti rimtus sužalojimus arba mirtį. Dėl vaiko saugumo prieš pradėdami naudoti šį gaminį perskaitykite šią naudojimo instrukciją. Šis gaminys sukurtas pagal EN1888-2:2018 standartą „Vaikiškų vežimėlių ir lopšių saugos reikalavimai ir bandymo metodai“.

**ĮSPĖJIMAS! SVARBU – ATIDŽIAI PERSKAITYKITE IR SAUGOKITE ATEIČIAI.**

**ĮSPĖJIMAS!** Niekada nepalikite vaiko be priežiūros.

**ĮSPĖJIMAS!** Prieš naudojimą įsitikinkite, kad visi fiksavimo įtaisai yra tinkamai užfiksuoti.

**ĮSPĖJIMAS!** Siekiant išvengti sužalojimų, vežimėlio išskleidimo ir sulankstymo metu laikykite vaiką atokiau nuo gaminio.

**ĮSPĖJIMAS!** Neleiskite vaikui žaisti su šiuo gaminiu.

**ĮSPĖJIMAS!** Prieš naudojimą patikrinkite, ar lopšio dalis, sėdimoji dalis arba automobilinės kėdutės tvirtinimo įtaisai yra teisingai pritvirtinti.

**ĮSPĖJIMAS!** Šis gaminys netinka bėgimui ar važinėjimuisi riedučiais / pačiūžomis.

### Naudojimo apribojimai

1. Didžiausia leidžiama daiktų krepšio apkrova – 2 kg.
2. Didžiausia bendra visų papildomų krovinių masė – 3 kg.
3. Viršijus didžiausią apkrovą, vežimėlis tampa nestabilus ir pavojingas.
4. Bet koks kroviny, pritvirtintas prie rankenos, sėdynės ar vežimėlio šonų, veikia vežimėlio stabilumą.
5. Šis gaminys turi būti naudojamas tik vienam vaikui vienu metu.
6. Naudokite tik gamintojo ar platintojo tiekiamas arba rekomenduojamas atsargines dalis.

### Saugos nurodymai

Bendrieji gaminio saugos nurodymai

1. Vaiką įdedant į vežimėlį ar iš jo išimant, stovėjimo stabdis visada turi būti įjungtas.
2. Nenaudokite gaminio, jei bet kuri jo dalis yra sulūžusi, įplėšta arba jos trūksta. Sugadintas ar susidėvėjęs dalis būtina nedelsiant suremontuoti. Nenaudokite „NOORDI SIA“ dalių ar priedų su kitais gaminiais, jeigu gamintojas nėra deklaravęs jų suderinamumo.
3. Prieš lipdami laiptais aukštyn ar žemyn, taip pat prieš važiuodami stačiu ar nestabiliu paviršiumi, visada išimkite vaiką iš vežimėlio. Būkite atsargūs užvažiuodami ant bordiūrų ar kitų nelygių paviršių.
4. Nenaudokite vežimėlio eskalatoriuje.
5. Visada įjunkite stovėjimo stabdį, kai vežimėliu nejudate.
6. Nenaudokite gaminio ir jo dalių arti atviros liepsnos ar kitų šilumos šaltinių.
7. Būkite ypač atsargūs, naudodami gaminį viešajame transporte ar jo aplinkoje.
8. Šis gaminys nėra atsparus sūriam vandeniui.

**ĮSPĖJIMAS!** Vaikiškiems vežimėliams ir kitiems nuo gimimo naudojamiems vežimo įrenginiams, kurių sėdimosiose dalyse kampas tarp atlošo ir sėdynės gali būti reguliuojamas iki 150° ar daugiau (matuojant pagal 8.1.1.2.1) ir kurie turi nuo gimimo tinkamą vaiko fiksavimo sistemą (8.1.3), naujagimiams visada naudokite labiausiai atloštą (gulimą) padėtį.

**ĮSPĖJIMAS!** Visada naudokite vaiko fiksavimo (saugos diržų) sistemą.

**ĮSPĖJIMAS! KRITIMO PAVOJUS.** Siekiant išvengti rimtų sužalojimų dėl vaiko iškritimo ar išslydimo iš sėdynės, visada naudokite fiksavimo sistemą.

1. Sėdimoji dalis skirta vaikams iki 4 metų arba iki 22 kg (33 lb) svorio – priklausomai nuo to, kas įvyksta anksčiau.
  2. Niekada neleiskite vaikui stovėti ant sėdynės. Būkite atsargūs – vaikai gali atsistoti net tada, kai saugos diržai yra teisingai užsegti.
- Jei kuri nors iš šių instrukcijų jums nepakankamai aiški, kreipkitės į savo pardavimo atstovą dėl išsamesnio paaiškinimo.

### **Priežiūra ir eksploatacija**

**ĮSPĖJIMAS!** Niekada nepalikite lopšio ar sėdimosios dalies ilgam laikui tiesioginiuose saulės spinduliuose. Ilgalaikis saulės poveikis gali sukelti audinių išblukimą ar spalvos pakitimą.

- Lietaus ar sniego metu visada naudokite apsauginį lietaus uždangalą.
- Norėdami išvengti kondensato ar pelėsio susidarymo, nelaikykite gaminio drėgnoje patalpoje ar patalpoje, kurioje smarkiai kinta temperatūra.

### **Audinių priežiūra**

- Audinius valykite tik drėgna šluoste, šiltu vandeniu ir švelniu muilu. Neskalkkite skalbimo mašinoje.
- Audinių glamžymuisi pašalinti galite naudoti drabužių garintuvą.
- Visus audinių užvalkalus galima nuimti.

### **Rėmas**

- Jei rėmas sušlampa, nušluostykite jį sausa šluoste ir palikite natūraliai išdžiūti, laikykite atokiau nuo atviros liepsnos ir kitų šilumos šaltinių. Prieš laikydami vežimėlį, įsitikinkite, kad jis visiškai sausas.
- Naudojus vežimėlį prie jūros ar ant druska barstytų kelių, rėmą nuplaukite švariu tekančiu vandeniu ir nusausinkite, kad išvengtumėte rūdžių susidarymo.
- Kas 3 mėnesius arba po plovimo ir valymo judančius mechanizmus sutepkite silikono tepalu arba kita pramonine tepimo priemone.
- Reguliariai tikrinkite, ar nėra atsilaisvinusių kniedžių, varžtų ir veržlių.
- Leistinas nuokrypis nuo tiesios važiavimo trajektorijos lygiame paviršiuje – 10:100 cm.

### **Stovėjimo stabdis**

**ĮSPĖJIMAS!** Niekada nenaudokite per didelės jėgos stabdžiui įjungti ar išjungti.

- Stovėjimo stabdžio mechanizmas susideda iš judančių dalių ir reikalauja reguliarios priežiūros.
- Smėlis, dulkės ar nešvarumai gali sutrikdyti stabdžio mechanizmo veikimą. Jei pastebėjote, kad mechanizmas neveikia arba veikia sunkiau nei įprastai, išplaukite jį tepalo purškikliu arba vandens srove ir šepečiu, o tada suteikite darbo paviršiams tepalo.

### **Ribota garantija**

1. Šiam gaminiui taikoma ribota garantija gamybos ar medžiagų defektams, jei gaminys naudojamas įprastomis sąlygomis ir laikomasi šios naudojimo instrukcijos nurodymų.
2. Ribotos garantijos terminas skaičiuojamas nuo pirkimo datos, nurodytos pirkimo čekyje. Išsaugokite pirkimo čekį saugioje vietoje ir pasidarykite jo kopiją.

3. Ribota garantija suteikia teisę į gaminio remontą, nebent gamintojas nusprendžia, kad būtina gaminį pakeisti ar priimti jį gražintą.
4. Gamintojas pasilieka teisę nutraukti konkretaus modelio, spalvos, audinio ar priedo gamybą, todėl garantiniu laikotarpiu defektinė dalis gali būti pakeista panašiu gaminiu, spalva ar audiniu.
5. Ribota garantija galioja tik toje šalyje, kurioje gaminys buvo iš pradžių įsigytas.
6. Ši garantija neišskiria, neriboja ir jokiū būdu nepaneigia įstatymų numatytų vartotojo teisių.
7. Norėdami pasinaudoti ribota garantija, pardavėjui turite pateikti:
  - datuoto pirkimo čekio kopiją;
  - aiškų skundo aprašymą;
  - sugedusį gaminį ir (arba) sugedusios dalies ar gaminio nuotraukas.
8. „NOORDI“ atstovas turi teisę nuspręsti, ar ribotos garantijos sąlygos yra įvykdytos.
9. Prieš pristatydami gaminį į garantinį ar pogarantinį servisą, jį nuvalykite.

### **Ši ribota garantija NETAIKOMA šiais atvejais**

1. Pažeidimai dėl įprasto nusidėvėjimo kasdienio naudojimo metu, neatsargumo ar nelaimingo atsitikimo.
2. Pažeidimai, atsiradę dėl netinkamo naudojimo ar nepakankamos priežiūros. Teisingo naudojimo ir priežiūros nurodymus rasite šioje instrukcijoje.
3. Pažeidimai dėl korozijos, pelėsio ar rūdžių, atsiradę dėl priežiūros ar aptarnavimo stokos.
4. Pažeidimai, atsiradę dėl aviakompanijų ar transportavimo bendrovių vežimo ir tvarkymo.
5. Padangų pažeidimai.
6. Pažeidimai dėl stiprios saulės spinduliuotės, prakaito, ploviklių, laikymo drėgnose patalpose arba dėl plovimo.
7. Problemos dėl nedidelių medžiagų skirtumų (pvz., atskirų dalių atspalvio ar spalvos skirtumų).
8. Pažeidimai, atsiradę dėl trečiųjų šalių atliktų remontų ar modifikacijų.
9. Netiesioginė (pasekinė) žala, pavyzdžiui, žala asmenims ir (arba) kitiems objektams.
10. Netinkamas trečiųjų šalių dalių, nesuderinamų su gaminiu, montavimas ar įrengimas.
11. Nevalingas ar atsitiktinis pažeidimas, nenormalus naudojimas ar nepakankama priežiūra.
12. Netinkamas gaminio laikymas ar nepriderama priežiūra.
13. Kliento nepasitenkinimas gaminiu dėl jo dydžio, svorio, funkcionalumo, spalvos ar dizaino.

### **Daugiau informacijos**

*www.noordi.com*

Telefonas: +370 656 05846

El. paštas: support@tututis.lt

## INFORMAZZJONI U TWISSIJET TAS-SIGURTÀ

**IMPORTANTI!** In-nuqqas ta' segwitu tat-twissijiet u l-istruzzjonijiet jista' jwassal għal griefi jew mewt. Għas-sigurtà tat-tifel/tifla tiegħek, aqra dan il-manwal qabel tuża dan il-prodott. Dan il-prodott ġie krejat skont EN1888-2:2018 Rekwiżiti tas-Sigurtà u Metodi ta' Test għal pushchairs tattfal u prams.

**TWISSIJA! IMPORTANTI – AQRA BIL MOD U ŻOMM DIN GĦAL REFERENZA FUTURA.**

**TWISSIJA!** Qatt thalli lit-tifel/tifla wahdu.

**TWISSIJA!** Kun ċert li l-apparati kollha jkunu mgħaluqa qabel l-użu.

**TWISSIJA!** Biex tevita griefi, hu sigurtà li t-tifel/tifla waqt li qed jinfetaħ jew jingħalaq dan il-prodott.

**TWISSIJA!** Thallix lit-tifel/tifla jilgħab ma' dan il-prodott.

**TWISSIJA!** Iċċekkja li 'l-pram' jew 'seat' jew l-apparati ta' attakkament tas-sedil tal-karozza huma mwehhel korrett qabel l-użu.

**TWISSIJA!** Dan il-prodott mhuwiex adattat għall giri jew 'skating'.

MT

### Limitazzjonijiet ta' użu

1. Il-piż massimu tat-tagħbija irid jkun sa 2 kg.
2. Il-piż massimu tal-prodott u tagħbija għandhu jkun sa 3 kg.
3. Piż eċċessiv johlq periklu u instabbilita.
4. Kull tagħbija konnessa mal-manilla, is-sedil jew in-naħa tas-seat tista' taffettwa l-instabbilita.
5. Dan il-prodott għandu jintuża biss għal tifel/tifla wieħed/wahda kull darba.
6. Għandhom jintużaw biss partijiet sostitutivi provduti jew rakkomandati mill-manifattur jew iddistributur

### Pariri dwar is-sigurtà

#### Għall-prodott b'mod ġenerali

1. Il-fren tal-parkeġġ għandu jiġi attivat meta tpoġġi u tneħħi t-tifel/tifla.
2. Tużahx jekk xi parti tal-prodott tkun mkisra, mqacċta jew nieqsa. Kun żgur li kwalunkwe parti imkissra jew mqacċta tiġi msewwija immedjatament. Tużax NOORDI SIA għall parta jew aċċessorji għal prodotti oħra, sakemm il-manifattur ma jiddikjarax il-kompatibilità.
3. Poġġi lit-tifel jew lit-tifla barra mill-prodott qabel ma titla jew tinzghel it-taraġġ jew fuq wiċċ imqiegħed jew instabli. Oqgħod attent/a meta titla jew taraġġ jgħatti dawra jew fuq wiċċ ieħor mhux livellat.
4. Tużahx fuq l-iskalaturi.
5. Applika dejjem il-fren tal-parkeġġ meta ma tkunx qed timxi bil-prodott.
6. Tużax il-prodott jew xi komponenti tiegħu viċin nar miftuħ jew sors ieħor ta' sħana.
7. Oqgħod attent b'mod addizzjonali meta tuża l-prodott fuq jew ħdejn trasport pubbliku.
8. Dan il-prodott mhux rezistenti għal ilma tal-baħar.

**TWISSIJA!** Għal 'pushchairs' u vetturi oħra maħsuba għall-użu minn mit-twelid, b'siġġu li jista' jgħolla sa 150° jew aktar (8.1.1.2.1) u sistema ta' restrizzjoni adattata minn mit-twelid (8.1.3), dejjem uża l-għolla pożizzjoni għat-tfal li għadhom kif twieldu.

**TWISSIJA!** Dejjem uża s-sistema ta' restrizzjoni.

**TWISSIJA! RISIKU LI JGHAQA.** Evita ġrieħi serji minn tifel/tifla li jaqa'/tgħaqa, jew jiżloq/tizgħloq barra. Dejjem uża s-sistema ta' restrizzjoni.

1. Is-Seating unit adattata għal tfal sa 4 snin jew sa 22kg (33lbs), skont liema jiġri l-ewwel.
2. Qatt thalli lit-tifel/tifla tiegħek joqgħod fuq is-siġġu. Oqgħod attent, it-tfal jistgħu joqgħodu bilwieqfa anki meta il-harness tal-sigurtà jkun użat b'mod korrett. Jekk xi wħud minn dawn l-istruzzjonijiet mhumiex biżżejjed ċari, jekk jogħġbok ikkuntattja lirrapprezentant tal-bejgħ tiegħek għal spjegazzjoni dettaljata.

## MANUTENZJONI U KURA

**TWISSIJA!** Qatt thalli 'carrycot' jew 'seat' ġod-direzzjoni tax-xemx għal perjodu twil. Espożizzjoni twila għax-xemx tista' tirriżulta f'bidla fil-kulur tat-tessut.

- Uża dejjem cover kontra x-xita meta jkun hemm x-xita jew is-silġ.
- Biex tipprevjeni kondensazzjoni jew moffa, thallix il-prodott f'kamra umda jew f'kamra espota għal varjazzjonijiet fit-temperatura.

### Kura tat-tessut

- It-Tessut jistgħu jitnadfu biss billi tuża drapp mitha, ilma sħun u sapun ħafif. Tnaddafx il-prodott f'magna tal-ħasil.
- Uża steamer tal-ħwejjeġ biex tneħħi l-għekies.
- It-Tessut kollu jista' jitneħħa.

### 'Chassis'

- Jekk 'chassis' jiġi mxarrab, imsħu b'biċċa niddja hu ħalih jinxxef naturali, 'il bogħod minn nar jew sorsi oħra ta' sħana. Kun żgur li 'stroller' jkun kompletament niexef qabel ma tistorjaħ.
- Wara li tuża 'stroller' qrib il-baħar jew fuq triq tizloq, nadaf 'chassis' b'ilma nadif tat-tap u nixxifha biex tipprevjeni moffa.
- Applika silikon jew kull ġel industrijali ieħor fuq il-mekkanizmi li jiċċaqalqu kull 3 xhur jew wara lixxarbu hu t-tnadfu.
- Iċċekkja b'mod regolari għal 'rivets', 'bolts' u 'nuts' lixxi.
- Id-deviżjoni permessa mid-direzzjoni dritt fuq wiċċ ċatt hija 10:100 ċentimetri.

### Fren tal-parkeġġ

**TWISSIJA!** Tużax forza jew qawwa biex tapplika jew tholl il-brejk.

- Il-mekkanizmu tal-break jikkonsisti f'partijiet li jiċċaqilqu u jeħtieġ manutenzjoni regolari.
- Ir-ramel, id-dust jew ħmieġ jistgħu jkissru l-mekkanizmu tal-brake. Jekk tosserva li l-mekkanizmu mhu qed jiffunzjona b'mod mhux normali jew qed jaħdem inqas minn normal, għahsel billi tnaddaf b'spary tal-lubrikant jew bi jet ta' ilma u brush, u lubrica l-uċuħ tal-ped tal-break.

### Garanzija limitata

1. Dan il-prodott huwa kopert b'garanzija limitata, kontra difetti fil-manifattura jew fil-materjal, bbażata fuq użu normali u jekk l-istruzzjonijiet ta' dan il-manwal tal-utent ġew segwiti.
2. Il-perjodu ta' garanzija tibda mid-data tax-xiri indicata fuq l-irċevuta tal-bejgħ. Żomm l-irċevuta tal-bejgħ f'post sigur u aġġmel kopja tagħha.
3. Garanzija limitata tipprovdi dritt għal tiswija sakemm il-manifattur ma jkunx tal-

fehma li ssostituzzjoni jew ir-ritorn tal-prodott huma meħtieġa.

4. Il-Manufattur jirriżerva d-dritt li jwaqqaf il-manifafatura ta' mudell, kulur, drapp simili matul il-perjodu talgaranzija.

5. Il-garanzija limitata hija valida biss fil-pajjiż oriġinali tax-xiri.

6. Din il-garanzija ma teskludix, ma tillimitax jew ma taffettwax xi statutorji tal-konsumatur.

7. Biex tagħmel talba taħt garanzija limitata, trid tipprovdi lill-bejjieġh b'dan li ġej:

· Kopja tal-irċevuta tad-data tax-xiri;

· Deskrizzjoni ċara tal-ilment;

· Il-prodott difettuż u/jew ritratti tal-parti jew tal-prodott difettuż.

8. Ir-rappreżentant ta' NOORDI jirriżerva d-dritt li jiddetermina jekk it-termini u l-kundizzjonijiet talgaranzija ġewx sodisfatti.

9. Jekk jogħġbok naddaf il-prodott qabel ma jingħatta lil 'after sales'.

### **Dan li ġej mhux kopert minn din il-garanzija limited**

1. Ħsara minħabba 'wear and tear' normali minn użu ta' kuljum, negligenza jew aċċident.

2. Ħsara kkawżata minn użu ħażin jew negligenza ta mantazjoni. Jekk jogħġbok irreferi għal dan ilmanwal għal gwida dwar l-użu u l-manutenzjoni korretti.

3. Il-ħsara tkun minn korrużjoni, moffa jew sadid ikkawżata minn nuqqas ta' manutenzjoni jew servizz.

4. Il-ħsara riżultata minn immaniġġjar jew 'shipping' tal-ajru.

5. Ħsara fit-tires.

6. Ħsara kkawżata minn espożizzjoni intensa tax-xemx, għaraq, deterġenti, 'storage' umda, jew ħasil.

7. Kwistjonijiet ikkawżati minn varjazzjonijiet zġhar fil-materjali (eż. tibdil fil-kulur bejn il-partijiet).

8. Il-ħsara kkawżata minn tiswija jew modifiki minn parti terza.

9. Ħsara konsegwenzjali, pereżempju ħsara kkawżata lil kwalunkwe persuna u/jew kwalunkwe oġġett ieħor.

10. Immuntar jew installazzjoni mhux korretta ta' partijiet terzi li mhumiex kompatibbli mal-prodott.

11. Ħsara mhux intenzjonata jew mhux intenzjonata, użu abnormali jew kura insuffiċjenti.

12. 'Storage' jew kura tal-prodott mhux xierqa.

13. Nuqqas ta' sodisfazzjon tal-klijent bil-prodott f'termini ta' daqs, piż, funzjonalità, kulur jew disinn.

### **Għal aktar informazzjoni**

[www.noordi.com](http://www.noordi.com)

Mobile: +370 656 05846

e-mail: [support@tututis.lt](mailto:support@tututis.lt)

## ИНФОРМАЦИЯ ЗА БЕЗОПАСНОСТ И ПРЕДУПРЕЖДЕНИЯ

**ВАЖНО!** Неспазването на тези предупреждения и инструкции може да доведе до сериозни наранявания или смърт. За безопасността на Вашето дете, прочетете това ръководство преди да използвате продукта. Този продукт е произведен в съответствие с EN1888-2:2018 „Изисквания за безопасност и методи за изпитване на детски колички и кошове“.

**ПРЕДУПРЕЖДЕНИЕ! ВАЖНО – ПРОЧЕТЕТЕ ВНИМАТЕЛНО И СЪХРАНЕТЕ ЗА БЪДЕЩИ СПРАВКИ.**

**ПРЕДУПРЕЖДЕНИЕ!** Никога не оставяйте детето без надзор.

**ПРЕДУПРЕЖДЕНИЕ!** Преди употреба се уверете, че всички заключващи механизми са задействани.

**ПРЕДУПРЕЖДЕНИЕ!** За да избегнете наранявания, дръжте детето на разстояние по време на разгъване и сгъване на продукта.

**ПРЕДУПРЕЖДЕНИЕ!** Не позволявайте на детето да играе с този продукт.

**ПРЕДУПРЕЖДЕНИЕ!** Проверете дали кошът, седящият модул или адаптерите за столче за кола са правилно закрепени преди употреба.

**ПРЕДУПРЕЖДЕНИЕ!** Този продукт не е подходящ за бягане или каране на кънки/ролери.

### Ограничения при използване

1. Максималният вес для корзины — 2 кг.
2. Максимальная грузоподъемность составляет 3 кг.
3. Превишаването на максималното натоварване създава нестабилни и опасни условия.
4. Всеки товар, закрепен към дръжката, седалката или страните на количката, ще повлияе на стабилността.
5. Този продукт трябва да се използва само за едно дете едновременно.
6. Използвайте само резервни части, доставени или препоръчани от производителя или дистрибутора.

### Съвети за безопасност

#### За продукта като цяло

1. Паркинг спиращката трябва да бъде задействана при поставяне и изваждане на детето.
2. Не използвайте продукта, ако някоя част е счупена, разкъсана или липсва. Уверете се, че повредените или износени части са незабавно ремонтирани. Не използвайте части или аксесоари на NOORDI SIA за други продукти, освен ако производителят изрично не е декларирал съвместимост.
3. Изваждайте детето от продукта преди да се качвате или слизате по стълби или да се движите по стръмни или нестабилни повърхности. Бъдете внимателни при преминаване през бордюри и други неравни терени.
4. Не използвайте продукта по ескалатори.
5. Винаги задействайте паркинг спиращката, когато не придвижвате количката.
6. Не използвайте продукта или който и да е от неговите компоненти в близост до открит огън или други източници на топлина.
7. Бъдете особено внимателни при използване на продукта в или в близост до обществен транспорт.

8. Този продукт не е устойчив на солена вода.

**ПРЕДУПРЕЖДЕНИЕ!** Для колясок и других транспортных средств, предназначенных для использования с рождения, с сиденьем, которое может откидываться на 150° или более (8.1.1.2.1), и удерживающей системой, подходящей с рождения (8.1.3), всегда используйте наиболее откидное положение для новорожденных.

**ПРЕДУПРЕЖДЕНИЕ!** Винаги използвайте обезопасителната система.

**ПРЕДУПРЕЖДЕНИЕ! ОПАСНОСТ ОТ ПАДАНЕ.** За да избегнете сериозни наранявания от падане или плъзгане на детето от седалката, винаги използвайте обезопасителната система.

1. Седящият модул е подходящ до 4 години или до 22 kg (33 lb), в зависимост от това кое настъпи първо.

2. Никога не позволявайте на детето да стои исправено върху седалката.

Бъдете внимателни – децата могат да се изправят дори когато коланите са правилно поставени.

Ако някоя от тези инструкции не е достатъчно ясна, моля, свържете се с Вашия търговски представител за по-подробно обяснение.

### Поддръжка и грижа

**ПРЕДУПРЕЖДЕНИЕ!** Никога не оставяйте коша или седящия модул продължително време на директна слънчева светлина. Продължителното излагане на слънце може да доведе до обезцветяване на текстила.

· Винаги използвайте дъждобрана при дъжд или сняг.

· За да предотвратите конденз или образуване на мухъл, не съхранявайте продукта в влажни помещения или на места, изложени на резки температурни промени.

### Грижа за текстилните части

· Текстилът може да се почиства само с влажна кърпа, топла вода и мек сапун. Да не се пере в перална машина.

· За премахване на гънки може да използвате парен уред за дрехи.

· Всички текстилни елементи са свалящи се.

### Шаши (рама)

· Ако рамата се намокри, избършете с суха кърпа и оставете да изсъхне естествено, далеч от открит пламък или други източници на топлина. Уверете се, че количката е напълно суха преди съхранение.

· След използване на количката в близост до море или по посолени пътища, измийте рамата с чиста течаща вода и подсушете, за да предотвратите ръжда.

· Нанасяйте силиконова грес или друга подходяща индустриална грес върху движещите се механизми на всеки 3 месеца или след измиване и почистване.

· Проверявайте редовно за разхлабени нитове, болтове и гайки.

· Допустимото отклонение от праволинейна траектория върху равна повърхност е 10:100 cm.

### Паркинг спиралка

**ПРЕДУПРЕЖДЕНИЕ!** Никога не използвайте сила, за да задействате или

освободите спирачката.

- Механизмът на паркинг спирачката се състои от движещи се части и изисква редовна поддръжка.
- Пясък, прах или мръсотия могат да попречат на правилното функциониране на спирачката. Ако забележите, че механизмът не работи или работи по-трудно от обичайното, почистете с лубрикантен спрей или с водна струя и четка и смажете работните повърхности на педала на спирачката.

### **Ограничена гаранция**

1. Този продукт е с ограничена гаранция срещу дефекти в производството или материала при нормална употреба и ако са спазени указанията в това ръководство.
2. Срокът на ограничената гаранция започва от датата на покупка, посочена във фактурата/касовия бон. Съхранявайте касовия бон на сигурно място и направете копие.
3. Ограничената гаранция дава право на ремонт, освен ако производителят не прецени, че подмяна или връщане на продукта е необходимо.
4. Производителят си запазва правото да прекрати производството на даден модел, цвят, текстил или аксесоар и поради това може да замени част с подобен продукт, цвят или текстил по време на гаранционния период.
5. Ограничената гаранция е валидна само в държавата на първоначалната покупка.
6. Тази гаранция не изключва, не ограничава и не засяга по друг начин законоустановените права на потребителя.
7. За да предявите претенция по ограничената гаранция, трябва да предоставите на търговеца:
  - копие от документ за покупка с дата;
  - ясно описание на рекламацията;
  - дефектния продукт и/или снимки на дефектната част или продукт.
8. Представител на NOORDI си запазва правото да прецени дали условията на ограничената гаранция са изпълнени.
9. Моля, почистете продукта преди да го предадете за сервизно обслужване.

### **Следното НЕ се покрива от ограничената гаранция**

1. Повреди, дължащи се на нормално износване при ежедневна употреба, небрежност или инцидент.
2. Повреди, причинени от неправилна употреба или недостатъчна поддръжка. За правилна употреба и поддръжка се обърнете към това ръководство.
3. Повреди, вследствие на корозия, мухъл или ръжда, причинени от липса на поддръжка или сервиз.
4. Повреди, причинени от обработка или транспортиране от авиокомпания или транспортни фирми.
5. Повреди по гумите.
6. Повреди, причинени от силно излагане на слънце, пот, почистващи препарати, влажно съхранение или пране.
7. Проблеми, причинени от незначителни вариации в материалите (например разлика в цвета между отделни части).
8. Повреди, причинени от ремонт или модификации, извършени от трети

лица.

9. Последващи (индиректни) щети, например щети, нанесени на лица и/или други предмети.

10. Неправилен монтаж или инсталиране на части от трети производители, които са несъвместими с продукта.

11. Непреднамерени или случайни повреди, ненормална употреба или недостатъчни грижи.

12. Неправилно съхранение или неподходяща грижа за продукта.

13. Недоволство на клиента от продукта по отношение на размер, тегло, функционалност, цвят или дизайн.

### **За повече информация**

*www.noordi.com*

Телефон: +370 656 05846

e-mail: [support@tututis.lt](mailto:support@tututis.lt)

## INFORMAȚII DE SIGURANȚĂ ȘI AVERTISMENTE

**IMPORTANT!** Nerespectarea avertismentelor și instrucțiunilor poate duce la răni grave sau deces. Pentru siguranța copilului dumneavoastră, citiți acest manual înainte de a utiliza produsul. Acest produs este realizat în conformitate cu EN1888-2:2018 – Cerințe de siguranță și metode de testare pentru cărucioare și landouri.

**AVERTISMENT! IMPORTANT – CITIȚI CU ATENȚIE ȘI PĂSTRAȚI PENTRU REFERINȚE VIITOARE.**

**AVERTISMENT!** Nu lăsați niciodată copilul nesupravegheat.

**AVERTISMENT!** Asigurați-vă că toate dispozitivele de blocare sunt cuplate corect înainte de utilizare.

**AVERTISMENT!** Pentru a evita răni, țineți copilul la distanță atunci când desfaceți sau pliați acest produs.

**AVERTISMENT!** Nu lăsați copilul să se joace cu acest produs.

**AVERTISMENT!** Verificați dacă landoul, unitatea de șezut sau dispozitivele de fixare ale scaunului auto sunt corect montate înainte de utilizare.

**AVERTISMENT!** Acest produs nu este potrivit pentru alergare sau patinaj/role.

### Restricții de utilizare

1. Il peso massimo di carico del cestello è di 2 kg.
2. La capacità massima totale di carico è di 3 kg.
3. Depășirea sarcinii maxime admise creează condiții instabile și periculoase.
4. Orice încărcătură fixată pe mâner, pe scaun sau pe lateralele căruciorului va afecta stabilitatea.
5. Acest produs trebuie utilizat doar pentru un singur copil o singură dată.
6. Se vor folosi numai piese de schimb furnizate sau recomandate de producător sau distribuitor.

### Recomandări de siguranță

#### Pentru produs, în general

1. Frâna de parcare trebuie acționată atunci când așezați sau scoateți copilul din cărucior.
2. Nu utilizați produsul dacă vreo parte este ruptă, sfâșiată sau lipsește. Asigurați-vă că piesele deteriorate sau uzate sunt reparate imediat. Nu folosiți piese sau accesorii NOORDI SIA pentru alte produse, dacă producătorul nu declară explicit compatibilitatea.
3. Scoateți copilul din produs înainte de a urca sau coborî scările sau de a vă deplasa pe o suprafață abruptă sau instabilă. Aveți grijă la urcarea/coborârea bordurilor sau pe alte suprafețe denivelate.
4. Nu utilizați produsul pe scări rulante.
5. Acționați întotdeauna frâna de parcare atunci când nu vă deplasați cu produsul.
6. Nu utilizați produsul sau componente ale acestuia în apropierea focului deschis sau a altor surse de căldură.
7. Acordați o atenție sporită atunci când utilizați produsul în sau în apropierea mijloacelor de transport public.
8. Acest produs nu este rezistent la apă sărată.

**ATTENZIONE!** Per passeggini e altri veicoli destinati all'uso dalla nascita, dotati

di una seduta reclinabile fino a 150° o più (8.1.1.2.1) e di un sistema di ritenuta adatto dalla nascita (8.1.3), utilizzare sempre la posizione più reclinata per i neonati.

**AVERTISMENT!** Utilizați întotdeauna sistemul de reținere.

**AVERTISMENT! PERICOL DE CĂDERE.** Pentru a evita răniri grave cauzate de căderea sau alunecarea copilului din scaun, folosiți întotdeauna sistemul de reținere.

1. Il sedile è adatto a bambini fino a 4 anni di età o fino a 22 kg (33 lb), a seconda di quale condizione si verifichi per prima.

2. Nu permiteți niciodată copilului să stea în picioare pe scaun. Aveți grijă – copiii se pot ridica în picioare chiar și atunci când hamul este folosit corect.

Dacă unele dintre aceste instrucțiuni nu sunt suficient de clare, vă rugăm să contactați reprezentantul de vânzări pentru explicații detaliate.

### Întreținere și îngrijire

**AVERTISMENT!** Nu lăsați niciodată landoul sau unitatea de șezut în lumina directă a soarelui pentru perioade îndelungate. Expunerea prelungită la soare poate cauza decolorarea sau schimbarea culorii textilelor.

- Folosiți întotdeauna husa de ploaie în caz de ploaie sau ninsoare.
- Pentru a preveni condensul sau formarea mușgaiului, nu depozitați produsul într-o încăpere umedă sau într-un spațiu expus la variații mari de temperatură.

### Îngrijirea materialelor textile

- Textilele se pot curăța doar cu o cârpă umedă, apă caldă și săpun delicat. Nu le spălați la mașina de spălat.
- Pentru îndepărtarea cutelor puteți folosi un aparat de aburit haine.
- Toate husele textile sunt detașabile.

### Șasiu

- Dacă șasiul se udă, ștergeți-l cu o cârpă uscată și lăsați-l să se usuce natural, departe de foc deschis sau alte surse de căldură. Asigurați-vă că căruciorul este complet uscat înainte de depozitare.
- După utilizarea căruciorului în apropierea mării sau pe drumuri presărate cu sare, spălați șasiul cu apă curentă curată și uscați-l, pentru a preveni apariția ruginii.
- Aplicați unsoare pe bază de silicon sau alt lubrifianț industrial pe mecanismele mobile la fiecare 3 luni sau după spălare și curățare.
- Verificați regulat dacă niturile, șuruburile și piulițele nu s-au slăbit.
- Abaterea admisă de la traiectoria dreaptă pe o suprafață plană este de 10:100 cm.

### Frâna de parcare

**AVERTISMENT!** Nu folosiți niciodată forță excesivă pentru a acționa sau elibera frâna.

- Mecanismul frânei de parcare este alcătuit din piese mobile și necesită întreținere regulată.
- Nisipul, praful sau murdăria pot afecta funcționarea frânei. Dacă observați că mecanismul nu funcționează sau funcționează mai greu decât de obicei, curățați-l cu spray lubrifianț sau cu un jet de apă și o perie, apoi lubrifiați suprafețele de lucru ale pedalei de frână.

## **GARANȚIE LIMITATĂ**

1. Acest produs este acoperit de o garanție limitată pentru defecte de fabricație sau de material, în condițiile unei utilizări normale și dacă sunt respectate instrucțiunile din acest manual.
2. Perioada de garanție limitată începe de la data achiziției indicată pe bonul fiscal. Păstrați bonul într-un loc sigur și faceți o copie a acestuia.
3. Garanția limitată oferă dreptul la reparație, cu excepția cazului în care producătorul consideră că este necesară înlocuirea sau returnarea produsului.
4. Producătorul își rezervă dreptul de a opri producția unui anumit model, a unei anumite culori, țesături sau accesorii și, în perioada de garanție, poate înlocui o piesă cu un produs, o culoare sau o țesătură similară.
5. Garanția limitată este valabilă doar în țara de achiziție inițială.
6. Această garanție nu exclude, nu limitează și nu afectează în alt mod drepturile legale ale consumatorului.
7. Pentru a formula o cerere în baza garanției limitate, trebuie să furnizați vânzătorului:
  - o copie a bonului de cumpărare datat;
  - o descriere clară a reclamației;
  - produsul defect și/sau fotografii ale părții sau produsului defect.
8. Reprezentantul NOORDI își rezervă dreptul de a stabili dacă termenii și condițiile garanției limitate au fost respectate.
9. Vă rugăm să curățați produsul înainte de a-l preda în service post-vânzare.

## **Următoarele NU sunt acoperite de garanția limitată**

1. Deteriorări cauzate de uzură normală în urma utilizării zilnice, neglijență sau accident.
2. Deteriorări cauzate de utilizare necorespunzătoare sau întreținere defectuoasă. Pentru informații privind utilizarea și întreținerea corectă, consultați acest manual.
3. Deteriorări cauzate de coroziune, mucegai sau rugină, apărute din cauza lipsei întreținerii sau a serviciului.
4. Deteriorări rezultate în urma manipulării sau transportului de către companii aeriene sau firme de transport.
5. Deteriorări ale anvelopelor/roților.
6. Deteriorări cauzate de expunere intensă la soare, transpirație, detergenți, depozitare în mediu umed sau spălare.
7. Probleme cauzate de mici variații ale materialelor (de ex. diferențe minore de nuanță între piese).
8. Deteriorări cauzate de reparații sau modificări realizate de terți.
9. Deteriorări indirecte sau consecutive, de exemplu daune aduse persoanelor și/sau altor obiecte.
10. Montarea incorectă sau instalarea de piese terțe care nu sunt compatibile cu produsul.
11. Deteriorări neintenționate sau accidentale, utilizare anormală sau îngrijire insuficientă.
12. Depozitarea necorespunzătoare sau îngrijirea incorectă a produsului.
13. Nemulțumirea clientului legată de mărimea, greutatea, funcționalitatea, culoarea sau designul produsului.

## **Pentru mai multe informații**

[www.noordi.com](http://www.noordi.com)

Telefon: +370 656 05846

e-mail: [support@tututis.lt](mailto:support@tututis.lt)

## OSTRZEŻENIA I INFORMACJE DOTYCZĄCE BEZPIECZEŃSTWA

**UWAGA!** Nieprzestrzeganie instrukcji bezpieczeństwa może prowadzić do poważnych urazów lub śmierci. Dla bezpieczeństwa swojego dziecka, przeczytaj niniejszą instrukcję obsługi przed rozpoczęciem korzystania z produktu.

Niniejszy produkt został stworzony zgodnie z normą EN1888-2:2018 „Wymagania bezpieczeństwa i metody badań wózków dziecięcych”.

**OSTRZEŻENIE! Ważne – przeczytaj uważnie oraz zachowaj na przystość.**

**OSTRZEŻENIE!** Nigdy nie zostawiaj dziecka bez opieki.

**OSTRZEŻENIE!** Przed użyciem upewnij się, że wszystkie elementy blokujące są prawidłowo zamocowane.

**OSTRZEŻENIE!** Aby uniknąć obrażeń, przed rozkładaniem i składaniem produktu upewnij się, że dziecko znajduje się w bezpiecznej odległości.

**OSTRZEŻENIE!** Nie pozwalaj dziecku na zabawę tym produktem.

**OSTRZEŻENIE!** Przed użyciem sprawdź, czy zatrzaski mocujące gondoli, siedziska wózka lub fotelika samochodowego są prawidłowo zamocowane.

**OSTRZEŻENIE!** Ten produkt nie nadaje się do biegania ani jazdy na rolkach!

### Uwagi

1. Maksymalne obciążenie kosza wynosi 2 kg.
2. Maksymalne obciążenie całego ładunku wynosi 3 kg.
3. Przekroczenie maksymalnego obciążenia może prowadzić do uszkodzenia wózka lub powstania niebezpiecznych.
4. Każde dodatkowe obciążenie przymocowane do rączki, siedziska lub boku wózka wpłynie na jego stabilność.
5. Ten produkt jest przeznaczony do przewożenia jednego dziecka w tym samym czasie.
6. Do produktu należy używać wyłącznie oryginalnych części zamiennych i akcesoriów NOORDI.

### Porady dotyczące bezpieczeństwa

#### Ogólne

1. Sprawdź, czy hamulec postojowy jest włączony przed włożeniem lub wyjęciem dziecka.
2. Nie używaj produktu, jeżeli dowolna jego część jest uszkodzona lub podarta bądź jej brakuje. Zadbaj o to, żeby uszkodzona lub zużyta część została niezwłocznie wymieniona. Nie używaj części zamiennych lub akcesoriów do innych wózków, w tym innych produktów NOORDI, jeżeli producent nie wskazuje na ich kompatybilność z NOORDI SIA.
3. Podczas wchodzenia lub schodzenia po schodach, jeździe po stromej lub niestabilnej nawierzchni, wyjmij dziecko z wózka. Bądź ostrożny podczas wjeżdżania na krawężnik lub zjeżdżania z niego.
4. Nie wjeżdżaj wózkiem na ruchome schody.
5. Gdy wózek stoi, zawsze zaciągaj hamulec postojowy.
6. Nie używaj produktu ani jego części w pobliżu otwartego ognia lub innego źródła ciepła.
7. Zachowaj szczególną ostrożność podczas korzystania z wózka w transporcie publicznym lub w jego pobliżu.
8. Produkt ten nie jest odporny na słońce i wodę.

**OSTRZEŻENIE!** W przypadku wózków dziecięcych i innych pojazdów przeznaczonych do użytku od urodzenia, z siedziskiem odchylonym do 150° lub więcej (8.1.1.2.1) i systemem zabezpieczającym odpowiednim od urodzenia (8.1.3), zawsze należy używać pozycji najbardziej odchylonej dla noworodków. Fotelik jest odpowiedni dla dzieci w wieku do 4 lat lub o wadze do 22 kg (33 funtów), w zależności od tego, co nastąpi wcześniej.

**OSTRZEŻENIE! RYZYKO WYPADNIĘCIA.** Aby uniknąć poważnych obrażeń spowodowanych wypadnięciem dziecka z siedziska, zawsze używaj pasów bezpieczeństwa.

Nie pozwalaj dziecku wstawać w siedzisku. Zachowaj czujność, dziecko może wstać nawet gdy jest przypięte pasami bezpieczeństwa.

Jeśli dowolne z tych ostrzeżeń lub instrukcji są niewystarczająco jasne, skontaktuj się z przedstawicielem Tutis w celu uzyskania szczegółowych wyjaśnień.

## KONSERWACJA I PIELĘGNACJA

**OSTRZEŻENIE:** Nigdy nie zostawiaj wózka na słońcu przez dłuższy czas. Długotrwałe działanie promieni słonecznych może spowodować zmianę koloru tkaniny wózka.

- W przypadku wystąpienia opadów deszczu lub śniegu, zawsze stosuj osłonę przeciwdeszczową.
- Aby uniknąć powstawania kondensatu lub pleśni, nie przechowuj wózka w wilgotnym pomieszczeniu lub w pomieszczeniu narażonym na wahania temperatury.

### Pielęgnacja tkanin:

- Do czyszczenia tkanin stosuj wyłącznie wilgotną ściereczkę i łagodny środek czyszczący. Nie pierz w pralce.
- Do prasowania tkanin używaj parownicy do ubrań.

### Podwozie:

- Gdy podwozie jest mokre, po użyciu wytrzyj je suchą ściereką oraz wysusz. Susz sposobem naturalnym, z dala od źródeł ognia lub ciepła. Upewnij się, że wózek jest całkowicie suchy przed przechowywaniem.
- Po korzystaniu z wózka nad morzem lub na podłożu posypanym solą, umyj podwozie strumieniem czystej wody (z kranu) oraz wysusz, żeby zapobiec powstawaniu rdzy.
- Ruchome części smaruj smarem silikonowym lub innym gęstym smarem co 3 miesiące lub po umyciu lub czyszczeniu.
- Regularnie sprawdzaj, czy nie ma luźnych nitów, śrub lub nakrętek.
- Dopuszczalne odchylenie od prostej trajektorii na równej powierzchni w przypadku nowego wózka wynosi 10:100 cm.

### Hamulec postojowy

**OSTRZEŻENIE!** Nigdy nie należy używać siły aby zaciągnąć lub zwolnić hamulec.

- Mechanizm hamulca postojowego oraz układu amortyzacji kół składa się z ruchomych części i wymaga stałej konserwacji.
- Piasek, kurz lub błoto mogą zakłócać działanie mechanizmu hamulcowego i układu amortyzacji. Jeśli zauważysz, że mechanizm nie działa lub działa z większymi oporami niż zwykle, przemyj smarem w sprayu lub strumieniem wody i

szczotką oraz nałóż smar na powierzchnie robocze pedału hamulca

## **WARUNKI GWARANCJI**

1. Ten produkt jest objęty gwarancją na wady produkcyjne lub materiałowe, opartą na normalnym użytkowaniu i przestrzeganiu instrukcji zawartych w niniejszym przewodniku użytkownika.
2. Okres gwarancji rozpoczyna się od daty zakupu wskazanej na dowodzie sprzedaży. Dowód sprzedaży przechowuj w bezpiecznym miejscu, wykonaj jego kopię.
3. Gwarancja uprawnia do naprawy, chyba że producent uzna, że konieczna jest wymiana lub zwrot produktu.
4. Producent zastrzega sobie prawo zaprzestania produkcji konkretnego modelu, koloru, tkaniny lub akcesorium, co oznacza, że zastąpi część, która uległa uszkodzeniu w okresie gwarancyjnym, podobnym elementem lub elementem w podobnym kolorze.
5. Gwarancja obowiązuje wyłącznie w państwie, w którym produkt został sprzedany.
6. Niniejsza gwarancja nie wyłącza, nie ogranicza ani w żaden inny sposób nie narusza ustawowych praw konsumenta.
7. W celu skorzystania z gwarancji należy przedłożyć sprzedawcy:
  - kopię dowodu sprzedaży z datą;
  - jasny opis reklamacji;
  - wadliwy produkt i (lub) zdjęcia wadliwej części lub produktu.
8. Przedstawiciel NOORDI zastrzega sobie prawo ustalenia, czy warunki gwarancji były spełnione.
9. Produkt do serwisu obsługi gwarancyjnej należy dostarczyć czysty.

## **Gwarancja nie obejmuje:**

1. Uszkodzeń powstałych wskutek niedbałości lub wypadku.
2. Uszkodzeń powstałych wskutek nieodpowiedniego użytkowania wózka lub jego nienależytej konserwacji. Proszę zapoznać się z niniejszą instrukcją, aby uzyskać wskazówki dotyczące prawidłowego użytkowania i konserwacji.
3. Uszkodzeń spowodowanych korozją, pleśnią lub rdzą powstałymi wskutek braku konserwacji lub obsługi.
4. Uszkodzeń powstałych podczas przewożenia samolotem lub w inny sposób.
5. Uszkodzeń opon.
6. Uszkodzeń spowodowanych przez intensywne promienie słoneczne, pot, środki czyszczące, przechowywanie w warunkach wilgotnych, czyszczenie.
7. Problemów spowodowanych przez niewielkie zmiany tkanin (np. zmiana barwy elementów wózka).
8. Uszkodzeń powstałych wskutek napraw wykonywanych przez osoby nieupoważnione.
9. Szkody wyrządzonej ludziom albo innym przedmiotom.
10. Uszkodzeń powstałych po zamontowaniu nieodpowiednich, niekompatybilnych z produktem elementów stron trzecich.
11. Szkody powstałej wskutek niezamierzonego uszkodzenia, nieprawidłowego użytkowania lub niewystarczającej konserwacji.
12. Szkody, powstałej wskutek niewłaściwego przechowywania lub konserwacji produktu.
13. Niezadowolonia klienta z produktu pod względem dopasowania, wagi,

funkcjonalności, koloru lub wzornictwa.

**Więcej informacji**

*[www.noordi.com](http://www.noordi.com)*

Numery telefonów: +370 656 05846

E-mail: [support@tututis.lt](mailto:support@tututis.lt)

## INFORMAȚII DE SIGURANȚĂ ȘI AVERTISMENTE

**IMPORTANT!** Nerespectarea avertismentelor și instrucțiunilor poate duce la accidentări grave sau deces. Pentru siguranța copilului dumneavoastră, citiți acest manual de utilizare înainte de a folosi produsul. Acest produs a fost realizat în conformitate cu standardul EN1888-2:2018 – Cerințe de siguranță și metode de testare pentru cărucioare și landouri.

**ATENȚIE! IMPORTANT – CITIȚI CU ATENȚIE ȘI PĂSTRAȚI PENTRU REFERINȚE ULTERIOARE.**

**ATENȚIE!** Nu lăsați niciodată copilul nesupravegheat.

**ATENȚIE!** Asigurați-vă că toate mecanismele de blocare sunt activate înainte de utilizare.

**ATENȚIE!** Pentru a evita accidentările, asigurați-vă că țineți copilul la distanță în timpul plierii și desfacerii produsului.

**ATENȚIE!** Nu permiteți copilului să se joace cu acest produs.

**ATENȚIE!** Verificați ca landoul, scaunul sau sistemul de atașare al scaunului auto să fie corect fixate înainte de utilizare.

**ATENȚIE!** Acest produs nu este adecvat pentru alergare sau patinaj.

### Restricții de utilizare

1. Greutatea maximă admisă pentru coș este de 2 kg.
2. Capacitatea maximă totală de încărcare este de 3 kg.
3. Depășirea încărcăturii maxime creează condiții instabile și periculoase.
4. Orice greutate atașată de mâner, de scaun sau de lateralele căruciorului afectează stabilitatea.
5. Acest produs se folosește pentru un singur copil o dată.
6. Se vor utiliza doar piese de schimb furnizate sau recomandate de producător sau distribuitor.

### Recomandări de siguranță

#### Pentru produs, în general

1. Frâna de parcare trebuie activată atunci când așezați sau scoateți copilul.
2. Nu utilizați produsul dacă vreo componentă este ruptă, deteriorată sau lipsă. Reparați imediat orice piesă uzată sau degradată. Nu folosiți piese sau accesorii NOORDI SIA pe alte produse decât producătorul nu declară compatibilitatea.
3. Scoateți copilul din produs înainte de a urca sau coborî scări sau suprafețe abrupte/instabile. Acordați atenție la borduri sau suprafețe neuniforme.
4. Nu utilizați căruciorul pe scări rulante.
5. Aplicați frâna de parcare ori de câte ori produsul se află în repaus.
6. Nu utilizați produsul sau componentele acestuia în apropierea unei flăcări deschise sau surse de căldură.
7. Aveți grijă suplimentară în apropierea mijloacelor de transport public.
8. Acest produs nu este rezistent la apă sărată.

**ATENȚIE!** Pentru cărucioarele destinate utilizării de la naștere, cu scaun ce se poate înclina la 150° sau mai mult (8.1.1.2.1) și cu sistem de prindere adecvat de la naștere (8.1.3), utilizați întotdeauna poziția cea mai înclinată pentru nou-născuți.

**ATENȚIE!** Utilizați întotdeauna sistemul de prindere.

**ATENȚIE! PERICOL DE CĂDERE.** Pentru a evita răni grave cauzate de alunecarea sau căderea copilului, folosiți întotdeauna sistemul de prindere.

1. Scaunul este potrivit pentru copii până la 4 ani sau maximum 22 kg (33 lbs), oricare dintre acestea survine prima.

2. Nu lăsați copilul să stea în picioare pe scaun. Copiii pot încerca să stea în picioare chiar și atunci când sunt corect fixați în centuri.

Dacă oricare dintre instrucțiuni este neclară, contactați reprezentantul de vânzări pentru clarificări.

## ÎNTREȚINERE ȘI CURĂȚARE

**ATENȚIE!** Nu lăsați landoul sau scaunul în lumina directă a soarelui pentru perioade prelungite. Expunerea îndelungată poate provoca decolorarea materialelor.

· Folosiți întotdeauna husa de ploaie în condiții de ploaie sau ninsoare.

· Pentru a preveni condensul sau mucegaiul, nu depozitați produsul într-o încăpere umedă sau supusă fluctuațiilor de temperatură.

## Îngrijirea materialelor textile

· Curățați textilele numai cu o cârpă umedă, apă caldă și săpun delicat. Nu spălați la mașina de spălat.

· Folosiți un steamer pentru îndepărtarea șifonării.

· Toate materialele textile sunt detașabile.

## Șasiu

· Dacă șasiul se udă, ștergeți-l cu o cârpă uscată și lăsați-l să se usuce natural, departe de flăcări sau surse de căldură. Asigurați-vă că este complet uscat înainte de depozitare.

· După utilizarea în apropierea mării sau pe drumuri sărate, spălați șasiul cu apă curentă și uscați-l pentru a preveni coroziunea.

· Aplicați vaselină siliconică sau alt lubrifiant industrial pe mecanismele mobile la fiecare 3 luni sau după spălare.

· Verificați periodic dacă există nituri, șuruburi sau piulițe slăbite.

· Abateră admisă de la o traiectorie dreaptă pe o suprafață plană este de 10:100 cm.

## Șasiu Frâna de parcare

**ATENȚIE!** Nu forțați aplicarea sau eliberarea frânei.

· Mecanismul frânei de parcare conține piese mobile și necesită întreținere periodică.

· Nisipul, praful sau murdăria pot afecta funcționarea frânei. Dacă observați dificultăți, curățați mecanismul cu un spray lubrifiant sau cu jet de apă și o perie, apoi lubrifiați suprafețele de lucru ale pedalei.

## GARANȚIE LIMITATĂ

1. Acest produs beneficiază de garanție limitată împotriva defectelor de fabricație sau materialelor, în condițiile utilizării normale și respectării instrucțiunilor din acest manual.

2. Perioada garanției limitate începe la data achiziției menționată pe bonul fiscal. Păstrați bonul într-un loc sigur și faceți o copie.

3. Garanția limitată oferă dreptul la reparație, cu excepția situațiilor în care

producătorul consideră necesară înlocuirea sau returnarea produsului.

4. Producătorul își rezervă dreptul de a opri fabricarea unui anumit model, culori, material sau accesoriu, iar în consecință, în perioada de garanție, piesa poate fi înlocuită cu un produs similar.

5. Garanția limitată este valabilă numai în țara de achiziție.

6. Această garanție nu exclude sau limitează drepturile legale ale consumatorului.

7. Pentru a solicita garanția, trebuie să furnizați comerciantului:

- copia bonului de achiziție;
- o descriere clară a problemei;
- produsul defect și/sau fotografii ale părții defecte.

8. Reprezentantul NOORDI are dreptul să stabilească dacă sunt îndeplinite condițiile garanției limitate.

9. Curățați produsul înainte de predarea către serviciul post-vânzare.

### **Următoarele nu sunt acoperite de garanția limitată:**

1. Deteriorări cauzate de uzura normală, neglijență sau accident.

2. Defecte cauzate de utilizare incorectă sau întreținere neadecvată. Vă rugăm să consultați acest manual pentru ghidare în ceea ce privește utilizarea corectă și întreținerea.

3. Deteriorări cauzate de coroziune, mușcături sau rugină din lipsă de întreținere.

4. Deteriorări apărute în timpul transportului aerian sau expedierii.

5. Deteriorări ale anvelopelor.

6. Deteriorări cauzate de expunere intensă la soare, transpirație, detergenți, depozitare umedă sau spălare.

7. Diferențe minore de material (ex.: nuanțe ușor diferite între părți).

8. Deteriorări cauzate de reparații sau modificări efectuate de terți.

9. Deteriorări indirecte, incluzând vătămări ale persoanelor și/sau altor obiecte.

10. Montarea incorectă a componentelor terțe necompatibile cu produsul.

11. Deteriorări accidentale, utilizare anormală sau lipsă de îngrijire.

12. Depozitare sau îngrijire necorespunzătoare.

13. Nemulțumiri ale clientului privind mărimea, greutatea, funcționalitatea, culoarea sau designul.

### **Pentru mai multe informații**

[www.noordi.com](http://www.noordi.com)

Telefon: +370 656 05846

e-mail: [support@tututis.lt](mailto:support@tututis.lt)

## ИНФОРМАЦИЯ ЗА БЕЗОПАСНОСТ И ПРЕДУПРЕЖДЕНИЯ

**ВАЖНО!** Неспазването на тези предупреждения и инструкции може да доведе до сериозни наранявания или смърт. За безопасността на Вашето дете, прочетете това ръководство преди да използвате продукта. Този продукт е произведен в съответствие с EN1888-2:2018 „Изисквания за безопасност и методи за изпитване на детски колички и кошове“.

**ПРЕДУПРЕЖДЕНИЕ! ВАЖНО – ПРОЧЕТЕТЕ ВНИМАТЕЛНО И СЪХРАНЕТЕ ЗА БЪДЕЩИ СПРАВКИ.**

**ПРЕДУПРЕЖДЕНИЕ!** Никога не оставяйте детето без надзор.

**ПРЕДУПРЕЖДЕНИЕ!** Преди употреба се уверете, че всички заключващи механизми са задействани.

**ПРЕДУПРЕЖДЕНИЕ!** За да избегнете наранявания, дръжте детето на разстояние по време на разгъване и сгъване на продукта.

**ПРЕДУПРЕЖДЕНИЕ!** Не позволявайте на детето да играе с този продукт.

**ПРЕДУПРЕЖДЕНИЕ!** Проверете дали кошът, седящият модул или адаптерите за столче за кола са правилно закрепени преди употреба.

**ПРЕДУПРЕЖДЕНИЕ!** Този продукт не е подходящ за бягане или каране на кънки/ролери.

### Ограничения при използване

1. Максимальный вес для корзины — 2 кг.
2. Максимальная грузоподъемность составляет 3 кг.
3. Превышаването на максималното натоварване създава нестабилни и опасни условия.
4. Всеки товар, закрепен към дръжката, седалката или страните на количката, ще повлияе на стабилността.
5. Този продукт трябва да се използва само за едно дете едновременно.
6. Използвайте само резервни части, доставени или препоръчани от производителя или дистрибутора.

### Съвети за безопасност

#### За продукта като цяло

1. Паркинг спиращката трябва да бъде задействана при поставяне и изваждане на детето.
2. Не използвайте продукта, ако някоя част е счупена, разкъсана или липсва. Уверете се, че повредените или износени части са незабавно ремонтирани. Не използвайте части или аксесоари на NOORDI SIA за други продукти, освен ако производителят изрично не е декларирал съвместимост.
3. Изваждайте детето от продукта преди да се качвате или слизате по стълби или да се движите по стръмни или нестабилни повърхности. Бъдете внимателни при преминаване през бордюри и други неравни терени.
4. Не използвайте продукта по ескалатори.
5. Винаги задействайте паркинг спиращката, когато не придвижвате количката.
6. Не използвайте продукта или който и да е от неговите компоненти в близост до открит огън или други източници на топлина.
7. Бъдете особено внимателни при използване на продукта в или в близост до обществен транспорт.

8. Този продукт не е устойчив на солена вода.

**ПРЕДУПРЕЖДЕНИЕ!** Для колясок и других транспортных средств, предназначенных для использования с рождения, с сиденьем, которое может откидываться на 150° или более (8.1.1.2.1), и удерживающей системой, подходящей с рождения (8.1.3), всегда используйте наиболее откидное положение для новорожденных.

**ПРЕДУПРЕЖДЕНИЕ!** Винаги използвайте обезопасителната система.

**ПРЕДУПРЕЖДЕНИЕ! ОПАСНОСТ ОТ ПАДАНЕ.** За да избегнете сериозни наранявания от падане или плъзгане на детето от седалката, винаги използвайте обезопасителната система.

1. Седящият модул е подходящ до 4 години или до 22 kg (33 lb), в зависимост от това кое настъпи първо.

2. Никога не позволявайте на детето да стои исправено върху седалката.

Бъдете внимателни – децата могат да се изправят дори когато коланите са правилно поставени.

Ако някоя от тези инструкции не е достатъчно ясна, моля, свържете се с Вашия търговски представител за по-подробно обяснение.

### Поддръжка и грижа

**ПРЕДУПРЕЖДЕНИЕ!** Никога не оставяйте коша или седящия модул продължително време на директна слънчева светлина. Продължителното излагане на слънце може да доведе до обезцветяване на текстила.

· Винаги използвайте дъждобрана при дъжд или сняг.

· За да предотвратите конденз или образуване на мухъл, не съхранявайте продукта в влажни помещения или на места, изложени на резки температурни промени.

### Грижа за текстилните части

· Текстилът може да се почиства само с влажна кърпа, топла вода и мек сапун. Да не се пере в перална машина.

· За премахване на гънки може да използвате парен уред за дрехи.

· Всички текстилни елементи са свалящи се.

### Шаши (рама)

· Ако рамата се намокри, избършете с суха кърпа и оставете да изсъхне естествено, далеч от открит пламък или други източници на топлина. Уверете се, че количката е напълно суха преди съхранение.

· След използване на количката в близост до море или по посолени пътища, измийте рамата с чиста течаща вода и подсушете, за да предотвратите ръжда.

· Нанасяйте силиконова грес или друга подходяща индустриална грес върху движещите се механизми на всеки 3 месеца или след измиване и почистване.

· Проверявайте редовно за разхлабени нитове, болтове и гайки.

· Допустимото отклонение от праволинейна траектория върху равна повърхност е 10:100 cm.

### Паркинг спирачка

**ПРЕДУПРЕЖДЕНИЕ!** Никога не използвайте сила, за да задействате или

освободите спирачката.

- Механизмът на паркинг спирачката се състои от движещи се части и изисква редовна поддръжка.
- Пясък, прах или мръсотия могат да попречат на правилното функциониране на спирачката. Ако забележите, че механизмът не работи или работи по-трудно от обичайното, почистете с лубрикантен спрей или с водна струя и четка и смажете работните повърхности на педала на спирачката.

### **Ограничена гаранция**

1. Този продукт е с ограничена гаранция срещу дефекти в производството или материала при нормална употреба и ако са спазени указанията в това ръководство.
2. Срокът на ограничената гаранция започва от датата на покупка, посочена във фактурата/касовия бон. Съхранявайте касовия бон на сигурно място и направете копие.
3. Ограничената гаранция дава право на ремонт, освен ако производителят не прецени, че подмяна или връщане на продукта е необходимо.
4. Производителят си запазва правото да прекрати производството на даден модел, цвят, текстил или аксесоар и поради това може да замени част с подобен продукт, цвят или текстил по време на гаранционния период.
5. Ограничената гаранция е валидна само в държавата на първоначалната покупка.
6. Тази гаранция не изключва, не ограничава и не засяга по друг начин законоустановените права на потребителя.
7. За да предявите претенция по ограничената гаранция, трябва да предоставите на търговеца:
  - копие от документ за покупка с дата;
  - ясно описание на рекламацията;
  - дефектния продукт и/или снимки на дефектната част или продукт.
8. Представител на Tutis си запазва правото да прецени дали условията на ограничената гаранция са изпълнени.
9. Моля, почистете продукта преди да го предадете за сервизно обслужване.

### **Следното НЕ се покрива от ограничената гаранция**

1. Повреди, дължащи се на нормално износване при ежедневна употреба, небрежност или инцидент.
2. Повреди, причинени от неправилна употреба или недостатъчна поддръжка. За правилна употреба и поддръжка се обърнете към това ръководство.
3. Повреди, вследствие на корозия, мухъл или ръжда, причинени от липса на поддръжка или сервиз.
4. Повреди, причинени от обработка или транспортиране от авиокомпаниите или транспортни фирми.
5. Повреди по гумите.
6. Повреди, причинени от силно излагане на слънце, пот, почистващи препарати, влажно съхранение или пране.
7. Проблеми, причинени от незначителни вариации в материалите (например разлика в цвета между отделни части).
8. Повреди, причинени от ремонт или модификации, извършени от трети

лица.

9. Последващи (индиректни) щети, например щети, нанесени на лица и/или други предмети.

10. Неправилен монтаж или инсталиране на части от трети производители, които са несъвместими с продукта.

11. Непреднамерени или случайни повреди, ненормална употреба или недостатъчни грижи.

12. Неправилно съхранение или неподходяща грижа за продукта.

13. Недоволство на клиента от продукта по отношение на размер, тегло, функционалност, цвят или дизайн.

### **Для получения дополнительной информации**

Сервисный центр Tutis

Адрес: Москва, Ленинградское шоссе 20/1.

МЦК Балтийская, М. Войковская

График работы: вторник-суббота с 11:00 до 18:00

За день позвонить или написать

Тел: +7909-669-00-62

E-mail: tutiservice007@gmail.com

## SAFETY INFORMATION AND WARNINGS

**IMPORTANT!** Failure to follow warnings and instructions may result in serious injury or death. For your child's safety, read this owner's manual before using this product. This product has been created in accordance to EN1888-2:2018 Safety requirements and test methods for pushchairs and prams.

**WARNING! IMPORTANT – READ CAREFULLY AND KEEP FOR FUTURE REFERENCE.**

**WARNING!** Never leave child unattended.

**WARNING!** Ensure that all locking devices are engaged before use.

**WARNING!** To avoid injury, ensure that the child is kept away when unfolding and folding this product.

**WARNING!** Do not let the child play with this product.

**WARNING!** Check that the pram body or seat unit or car seat attachment devices are correctly engaged before use.

**WARNING!** This product is not suitable for running or skating.

### Usage restrictions:

1. Maximum loading weight for the basket is 2 kg.
2. The maximum capacity of all load is 3kg.
3. Exceeding maximum load creates unstable hazardous conditions.
4. Any load attached to the handlebar, seat or side of the pushchair will affect stability.
5. This product shall be used only for one child at the time.
6. Only replacement parts supplied or recommended by manufacturer or distributor shall be used.

### SAFETY ADVICES:

#### For product in general

1. Parking brake shall be engaged when placing and removing the child.
2. Do not use if any part of the product is broken, torn or missing. Ensure that any damaged or worn parts are repaired immediately. Do not use NOORDI SIA parts or accessories for other products, if manufacturer do not declare compatibility.
3. Take child out of the product before going up or down stairs or on steep or unstable surface. Be careful when climbing or descending a kerb or on other uneven surfaces.
4. Do not use on escalators.
5. Always apply the parking brake when not moving with the product.
6. Do not use the product or any of its components near a open flame or other source of heat.
7. Take extra caution when using the product on or near public transport.
8. This product is not resistant to saltwater.

**WARNING!** For pushchairs and other vehicles intended for use from birth, with a seat that can recline to 150° or more (8.1.1.2.1) and a restraint system suitable from birth (8.1.3), always use the most reclined position for newborn babies.

**WARNING!** Always use restraint system.

**WARNING! FALL HAZARD.** Avoid serious injury from a child falling or sliding out. Always use restraint system.

1. The seat is suitable for children aged up to 4 years or up to 22 kg (33 lb), whichever comes first.
  2. Never let your child stand up in a seat. Be careful, children may stand even when harness is used properly.
- If any of these instructions are insufficiently clear, please contact your sales representative for detailed explanation.

### **Maintenance and care**

**WARNING!** Never leave carrycot or seat unit in direct sunlight for an extended period of time. Prolonged exposure to sunlight may result in discoloration of the textile.

- Always use rain cover under rain or snow.
- To prevent condensation or mould, do not store product in a humid room or in any room exposed to fluctuations in temperature.

### **Fabrics care**

- Fabrics can be cleaned only using damp cloth, warm water and mild soap. Do not wash in a washing machine.
- Use clothes steamer for wrinkle removal.
- All fabrics are removable.

### **Chassis**

- If chassis gets wet, wipe it with a dry cloth and leave to dry naturally, away from a naked flame or other sources of heat. Make sure the stroller is completely dry before storing.
- After using the stroller near sea or on gritted road, wash the chassis with clean running tap water and dry it to prevent rust.
- Apply silicon grease or any other industrial grease on moving mechanisms every 3 months or after washing and cleaning.
- Check regularly for loose rivets, bolt and nuts.
- Allowed deviation from straight trajectory on even surface is 10:100 cm.

### **Parking brake**

**WARNING!** Never use force to apply or release the brake.

- The parking brake mechanism consists of moving parts and requires regular maintenance.
- Sand, dust or dirt can interfere with the brake mechanism. If you noticed that mechanism is not working or it is working harder than usual, wash with lubricant spray or jet of water and a brush and lubricate working surfaces of the brake pedal.

### **Limited warranty**

1. This product is covered by a limited warranty, against defects in manufacturing or material, based on normal use and if instructions of this user manual have been followed.
2. The limited warranty period starts from the purchase date indicated on the sales receipt. Save the sales receipt in a safe place and make a copy of it.
3. Limited warranty provides a right to repair unless manufacturer is of the opinion that replacement or return of the product is necessary.
4. Manufacturer reserves the right to stop manufacturing a particular model,

colour, fabric or accessory, and therefore it will replace a part with a similar product, colour or fabric during the warranty period.

5. Limited warranty is valid only in the original country of purchase.

6. This warranty does not exclude, limit or otherwise affect any statutory consumer rights.

7. To claim under limited warranty, you must provide retailer with the following:

- a copy of the dated receipt of purchase;
- a clear description of the complaint;
- the defective product and/or photographs of the defective part or product.

8. NOORDI representative reserves the right to determine if the limited warranty terms and conditions have been met.

9. Please clean the product before delivering to after sales service.

**The following is not covered under this limited warranty:**

1. Damage due to normal wear and tear from everyday use, negligence or accident.

2. Damage is caused by misuse or poor maintenance. Please refer to this manual for guidance on correct use and maintenance.

3. Damage is from corrosion, mold or rust caused by lack of maintenance or service.

4. Damage is the result of airline handling or shipping.

5. Damage to tires.

6. Damage is caused by intense sun exposure, sweat, detergents, damp storage or washing.

7. Issues caused by minor variations in materials (e.g. discoloration between parts).

8. Damage is caused by repair or modifications by third-party.

9. Consequential damage, for example damage inflicted on any persons and/or any other objects.

10. Incorrect mounting or installation of third-party parts that are incompatible with the product.

11. Inadvertent or unintentional damage, abnormal use or insufficient care.

12. Improper storage or product care.

13. Customer dissatisfaction with the product in terms of fit, weight, functionality, colour or design.

**For more information:**

*www.noordi.com*

Phone: +370 656 05846

E-mail: [support@tututis.lt](mailto:support@tututis.lt)

## INFORMACIJE O BEZBEDNOSTI I UPOZORENJA

**VAŽNO!** Nepridržavanje upozorenja i uputstava može dovesti do ozbiljnih povreda ili smrti. Radi bezbednosti vašeg deteta, pročitajte ovo uputstvo pre upotrebe proizvoda. Ovaj proizvod je izrađen u skladu sa EN1888-2:2018 zahtevima bezbednosti i test metodama za kolica i pramske korpe.

**UPOZORENJE! VAŽNO – PAŽLJIVO PROČITATI I SAČUVATI ZA BUDUĆU UPOTREBU.**

**UPOZORENJE!** Nikada ne ostavljajte dete bez nadzora.

**UPOZORENJE!** Uverite se da su svi mehanizmi za zaključavanje pravilno angažovani pre upotrebe.

**UPOZORENJE!** Da biste izbegli povredu, uverite se da je dete udaljeno dok rasklapate ili sklapate ovaj proizvod.

**UPOZORENJE!** Ne dozvolite detetu da se igra ovim proizvodom.

**UPOZORENJE!** Proverite da li su korpa za pramenje ili sedalna jedinica ili uređaji za pričvršćivanje autosedišta pravilno postavljeni pre upotrebe.

**UPOZORENJE!** Ovaj proizvod nije pogodan za trčanje ili rolanje.

### Ograničenja upotrebe

1. Maksimalna nosivost korpe (fioke) je 2 kg.
2. Ukupni maksimalni kapacitet opterećenja je 3 kg.
3. Prekoračenje maksimalnog opterećenja stvara nestabilne i opasne uslove.
4. Svako opterećenje pričvršćeno na ručku, sedalo ili stranu kolica utiče na stabilnost.
5. Ovaj proizvod sme da se koristi samo za jedno dete istovremeno.
6. Smeju se koristiti samo rezervni delovi koje je obezbedio ili preporučio proizvođač ili distributer.

### Saveti za bezbednost

#### Za proizvod u celini

1. Parkirna kočnica mora biti aktivirana prilikom postavljanja i vađenja deteta.
2. Ne koristite proizvod ako je bilo koji deo slomljen, pocepan ili nedostaje. Uverite se da su oštećeni ili istrošeni delovi odmah popravljeni. Ne koristite NOORDI UP delove ili dodatke za druge proizvode, ukoliko proizvođač ne navede kompatibilnost.
3. Izvadite dete iz proizvoda pre penjanja ili spuštanja niz stepenice ili po strmoj ili nestabilnoj površini. Budite oprezni pri savladavanju ivičnjaka ili drugih neravnih površina.
4. Ne koristite na pokretnim stepenicama.
5. Uvek aktivirajte parkirnu kočnicu kada se ne krećete s proizvodom.
6. Ne koristite proizvod ili bilo koji njegov deo u blizini otvorenog plamena ili izvora toplote.
7. Budite posebno oprezni pri upotrebi proizvoda u ili blizu javnog prevoza.
8. Ovaj proizvod nije otporan na slanu vodu.

**UPOZORENJE!** Za kolica i druga vozila namenjena upotrebi od rođenja, sa sedalom koje može da se spusti do 150° ili više (8.1.1.2.1) i sistemom vezivanja pogodnim od rođenja (8.1.3), uvek koristite najviše oboreni položaj za novorođenčad.

**UPOZORENJE!** Uvek koristite sistem vezivanja.

**UPOZORENJE! OPASNOST OD PADA.** Izbegnite ozbiljne povrede usled pada deteta ili klizanja. Uvek koristite sistem vezivanja.

1. Sedalna jedinica je pogodna za decu do 4 godine ili do 22 kg (33 lbs), šta prvo nastupi.
  2. Nikada ne dozvolite detetu da stoji u sedištu. Budite oprezni, deca mogu ustati čak i kada je pojas pravilno postavljen.
- Ako bilo koje od ovih uputstava nisu dovoljno jasna, obratite se svom prodavcu za detaljno objašnjenje.

## **ODRŽAVANJE I NEGA**

**UPOZORENJE!** Nikada ne ostavljajte korpu za nošenje ili sedalnu jedinicu na direktnom suncu duži vremenski period. Produženo izlaganje sunčevoj svetlosti može izazvati bleđenje tekstila.

- Uvek koristite navlaku za kišu tokom kiše ili snega.
- Da biste sprečili kondenzaciju ili buđ, ne skladištite proizvod u vlažnoj prostoriji ili prostoriji izloženoj temperaturnim promenama.

### **Nega tkanina**

- Tkanine se mogu čistiti samo vlažnom krpom, toplom vodom i blagim sapunom. Ne prati u mašini za pranje veša.
- Koristite parni uređaj za uklanjanje nabora.
- Sve tkanine su uklonjive.

### **Šasija**

- Ako se šasija pokvasi, obrišite je suvom krpom i ostavite da se prirodno osuši, dalje od otvorenog plamena ili izvora toplote. Uverite se da su kolica potpuno suva pre skladištenja.
- Nakon korišćenja kolica u blizini mora ili na posutom (soljenom) putu, isperite šasiju čistom tekućom vodom iz česme i osušite je kako biste sprečili rđu.
- Naneti silikonsku mast ili drugu industrijsku mast na pokretne mehanizme svaka 3 meseca ili nakon pranja i čišćenja.
- Redovno proveravajte da li postoje olabavljeni zakivci, vijci i matice.
- Dozvoljeno odstupanje od pravolinijskog kretanja na ravnoj površini je 10:100 cm.

### **Parkirna kočnica**

- UPOZORENJE!** Nikada ne koristite silu za aktiviranje ili otpuštanje kočnice.
- Mehanizam parkirne kočnice sastoji se od pokretnih delova i zahteva redovno održavanje.
  - Pesak, prašina ili prljavština mogu ometati rad kočnice. Ako primetite da mehanizam ne radi ili radi teže nego inače, operite ga lubrikantnim sprejem ili mlazom vode i četkom, zatim podmažite radne površine pedale kočnice.

## **OGRANIČENA GARANCIJA**

1. Ovaj proizvod je pokriven ograničenom garancijom protiv nedostataka u proizvodnji ili materijalu, pod uslovom normalne upotrebe i pridržavanja uputstava iz ovog korisničkog priručnika.
2. Period ograničene garancije počinje od datuma kupovine navedenog na fiskalnom računu. Sačuvajte fiskalni račun na sigurnom mestu i napravite njegovu kopiju.

3. Ograničena garancija omogućava pravo na popravku, osim ako je proizvođač mišljenja da je zamena ili povraćaj proizvoda neophodan.
4. Proizvođač zadržava pravo da obustavi proizvodnju određenog modela, boje, tkanine ili dodatka, te će u garantnom periodu zameniti deo sličnim proizvodom, bojom ili tkaninom.
5. Ograničena garancija važi samo u originalnoj zemlji kupovine.
6. Ova garancija ne isključuje, ne ograničava i ne utiče na zakonska prava potrošača.
7. Da biste ostvarili pravo iz ograničene garancije, morate obezbediti prodavcu sledeće:
  - kopiju datiranog računa o kupovini;
  - jasno opisanu reklamaciju;
  - neispravan proizvod i/ili fotografije neispravnog dela ili proizvoda.
8. NOORDI predstavnik zadržava pravo da utvrdi da li su ispunjeni uslovi i odredbe ograničene garancije.
9. Molimo očistite proizvod pre predaje u servis nakon prodaje.

### **Sledeće nije pokriveno ovom ograničenom garancijom**

1. Oštećenja nastala usled normalnog trošenja tokom svakodnevne upotrebe, nemara ili nezgode.
2. Oštećenja nastala nepravilnom upotrebom ili lošim održavanjem. Molimo pogledajte ovaj priručnik za smernice o pravilnoj upotrebi i održavanju.
3. Oštećenja nastala korozijom, buđi ili rđom usled nedostatka održavanja ili servisa.
4. Oštećenja nastala kao rezultat rukovanja od strane aviokompanija ili transporta.
5. Oštećenja na gumama.
6. Oštećenja nastala usled jakog izlaganja suncu, znoja, deterdženata, vlažnog skladištenja ili pranja.
7. Problemi izazvani manjim varijacijama u materijalima (npr. razlika u boji između delova).
8. Oštećenja uzrokovana popravkama ili izmenama od strane trećih lica.
9. Posledična oštećenja, na primer oštećenja naneta osobama i/ili drugim predmetima.
10. Nepravilno montiranje ili instalacija delova trećih lica koji nisu kompatibilni sa proizvodom.
11. Nenamerno ili slučajno oštećenje, nenormalna upotreba ili nedovoljna briga.
12. Nepravilno skladištenje ili održavanje proizvoda.
13. Nezadovoljstvo kupca proizvodom u smislu pristajanja, težine, funkcionalnosti, boje ili dizajna.

### **Za više informacija**

*www.noordi.com*

Telefon: +370 656 05846

e-mail: support@tututis.lt

## VARNOSTNE INFORMACIJE IN OPOZORILO

**POMEMBNO!** Neupoštevanje opozoril in navodil lahko povzroči resne poškodbe ali smrt. Zaradi varnosti vašega otroka pred prvo uporabo natančno preberite ta priročnik. Ta izdelek je izdelan v skladu s standardom EN1888-2:2018 – varnostne zahteve in preskusne metode za vozičke.

**OPOZORILO! POMEMBNO – POZORNO PREBERITE IN SHRANITE ZA PRIHODNJO UPORABO.**

**OPOZORILO!** Otroka nikoli ne puščajte brez nadzora.

**OPOZORILO!** Pred uporabo se prepričajte, da so vsi zapiralni mehanizmi pravilno zaklenjeni.

**OPOZORILO!** Da bi preprečili poškodbe, poskrbite, da je otrok med odpiranjem ali zlaganjem izdelka na varni razdalji.

**OPOZORILO!** Otroku ne dovolite, da se igra s tem izdelkom.

**OPOZORILO!** Pred uporabo preverite, ali so lupinica, sedežni del ali pritrdilni sistem za avtosedež pravilno nameščeni.

**OPOZORILO!** Ta izdelek ni primeren za tek ali rolanje.

### Omejitve uporabe

1. Največja dovoljena obremenitev košare pod vozičkom je 2 kg.
2. Skupna največja dovoljena obremenitev dodatnega tovora je 3 kg.
3. Prekoračitev največje obremenitve lahko povzroči nestabilnost in nevarne situacije.
4. Kakršen koli tovor, pritrjen na ročaj, sedežni del ali stranice vozička, vpliva na stabilnost.
5. Izdelek je namenjen uporabi za enega otroka naenkrat.
6. Uporabljajte samo nadomestne dele, ki jih dobavi ali priporoča proizvajalec oziroma distributer.

### Varnostni nasveti

#### Splošno za izdelek

1. Med nameščanjem ali dvigovanjem otroka vedno vključite parkirno zavoro.
2. Izdelka ne uporabljajte, če je kateri koli del poškodovan, strgan ali manjka. Poškodovane ali obrabljene dele je treba takoj popraviti. Delov ali dodatkov NOORDI SIA ne uporabljajte z drugimi izdelki, razen če proizvajalec izrecno potrdi združljivost.
3. Otroka vedno vzemite iz vozička, preden se povzpnete ali spustite po stopnicah ali po strmi ali nestabilni podlagi. Previdni bodite tudi pri vzponu ali spustu s pločnika in pri vožnji po neravnih površinah.
4. Izdelka ne uporabljajte na tekočih stopnicah.
5. Parkirno zavoro vedno vključite, kadar z vozičkom ne hodite.
6. Izdelka ali njegovih delov ne uporabljajte v bližini odprtega ognja ali drugih virov toplote.
7. Posebno previdnost je potrebna pri uporabi vozička na ali v bližini javnega prevoza.
8. Ta izdelek ni odporen na slano vodo.

**OPOZORILO!** Pri vozičkih in drugih prevoznih sredstvih, namenjenih uporabi od rojstva dalje, s sedežem, ki se lahko nagne na 150° ali več, in z varnostnim sistemom, primernim za novorojenčke, vedno uporabite najbolj ležeč položaj za

novorojenčke.

**OPOZORILO!** Varnostni pas je treba uporabljati vedno.

**OPOZORILO! NEVARNOST PADCA.** Da preprečite resne poškodbe zaradi padca ali zdrsa otroka, vedno uporabljajte varnostni pas.

1. Sedežni del je primeren za otroke do približno 4. leta starosti oziroma do teže 22 kg (33 lbs), kar nastopi prej.

2. Otroku nikoli ne dovolite, da stoji v sedežnem delu. Bodite pozorni – otrok lahko poskuša vstati tudi takrat, ko je varnostni pas pravilno pripet.

Če je katero od teh navodil premalo jasno, se obrnite na svojega prodajnega predstavnika za podrobnejša pojasnila.

## VZDRŽEVANJE IN NEGA

**OPOZORILO!** Košare za novorojenčka ali sedežnega dela nikoli ne puščajte na neposredni sončni svetlobi dlje časa. Dolgotrajna izpostavljenost lahko povzroči razbarvanje tkanine.

- V dežju ali snegu vedno uporabite dežno prevleko.
- Da preprečite nastanek kondenzacije ali plesni, izdelka ne shranjujte v vlažnih prostorih ali prostorih, kjer prihaja do velikih temperaturnih nihanj.

### Nega tkanin

- Tkanine čistite izključno z vlažno krpo, toplo vodo in blagim milom. Ne perite jih v pralnem stroju.
- Gube lahko odstranite s parnim likalnikom/ročnim parnim likalnikom.
- Vse tkanine so snemljive.

### Ogrodje

- Če se ogrodje zmoči, ga obrišite s suho krpo in pustite, da se posuši na zraku, stran od odprtega ognja ali drugih virov toplote. Pred shranjevanjem se prepričajte, da je voziček popolnoma suh.
- Po uporabi vozička ob morju ali na postutih (soljenih) cestah ogrodje sperite s čisto tekočo vodo iz pipe in ga osušite, da preprečite rjavenje.
- Vsake 3 mesece ali po pranju/čiščenju na gibljive mehanizme nanesite silikonsko mast ali drugo industrijsko mazivo.
- Redno preverjajte, ali so zakovice, vijaki in matice dobro pritrjeni.
- Dovoljena je največ 10 cm odstopanja na 100 cm vožnje naravnost po ravni površini.

### Parkirna zavora

**OPOZORILO!** Pri vključevanju ali izključevanju zavore nikoli ne uporabljajte sile.

- Mehанизem parkirne zavore je sestavljen iz gibljivih delov in zahteva redno vzdrževanje.
- Pesek, prah ali umazanija lahko ovirajo delovanje zavore. Če opazite, da zavora ne deluje ali deluje težje kot običajno, jo očistite z mazalnim sprejem ali curkom vode in krtačko ter namažite vse delovne površine zavornega pedala.

## OMEJENA GARANCIJA

1. Ta izdelek je zajet v omejeno garancijo, ki velja za napake v izdelavi ali materialu pri običajni uporabi in ob pogoju, da so bila upoštevana navodila v tem uporabniškem priročniku.

2. Garancijska doba začne teči z datumom nakupa, navedenim na računu. Račun

shranite na varno mesto in si napravite kopijo.

3. Omejena garancija omogoča pravico do popravila, razen če proizvajalec presodi, da je potrebna zamenjava ali vračilo izdelka.

4. Proizvajalec si pridržuje pravico, da preneha izdelovati določen model, barvo, tkanino ali dodatek, zato lahko v garancijski dobi del nadomesti s podobnim izdelkom, barvo ali tkanino.

5. Omejena garancija velja samo v državi, kjer je bil izdelek prvotno kupljen.

6. Ta garancija ne izključuje, ne omejuje in ne posega v zakonske pravice potrošnika.

7. Za uveljavljanje omejene garancije morate prodajalcu predložiti:

- kopijo datiranega računa o nakupu;
- jasen opis reklamacije;
- pokvarjeni izdelek in/ali fotografije okvarjenega dela ali izdelka.

8. Predstavniki NOORDI si pridržuje pravico presoditi, ali so izpolnjeni pogoji omejene garancije.

9. Izdelek pred predajo v poprodajno servisiranje očistite.

### **Naslednje ni zajeto v omejeni garanciji**

1. Poškodbe zaradi običajne obrabe pri vsakodnevni uporabi, malomarnosti ali nesreče.

2. Poškodbe, ki so posledica nepravilne uporabe ali slabega vzdrževanja. Za pravilno uporabo in nego glejte ta priročnik.

3. Poškodbe zaradi korozije, plesni ali rje, ki nastanejo zaradi pomanjkanja vzdrževanja ali servisiranja.

4. Poškodbe, ki nastanejo zaradi ravnanja letalskih prevoznikov ali pošiljanja.

5. Poškodbe pnevmatik.

6. Poškodbe zaradi močne izpostavljenosti soncu, potu, detergentom, vlažnega shranjevanja ali pranja.

7. Težave, ki izvirajo iz manjših razlik v materialih (npr. razlike v odtenku med posameznimi deli).

8. Poškodbe, ki nastanejo zaradi popravil ali sprememb, opravljenih pri tretjih osebah.

9. Posledične škode, na primer škoda, povzročena osebam in/ali drugim predmetom.

10. Nepravilna montaža ali namestitev dodatkov tretjih oseb, ki niso združljivi z izdelkom.

11. "Nenamerne ali naključne poškodbe, nepravilna uporaba ali nezadostna skrb.

12. Nepravilno shranjevanje ali neustrezna nega izdelka.

13. Nezadovoljstvo kupca glede prileganja, teže, funkcionalnosti, barve ali zasnove izdelka.

### **Za več informacij**

*www.noordi.com*

Telefon: +370 656 05846

E-pošta: support@tututis.lt

## BEZPEČNOSTNÉ INFORMÁCIE A VAROVANIA

**DÔLEŽITÉ!** Nedodržanie varovaní a pokynov môže mať za následok vážne zranenie alebo smrť. Pre bezpečnosť vášho dieťaťa si pred použitím tohto produktu prečítajte túto používateľskú príručku. Tento produkt bol vyrobený v súlade s normou EN1888-2:2018 Bezpečnostné požiadavky a skúšobné metódy pre detské kočíky.

**VAROVANIE! DÔLEŽITÉ – TÚTO PRÍRUČKU SI POZORNE PREČÍTAJTE A ULOŽTE SI JU PRE PRÍPAD BUDÚCEHO POUŽITIA.**

**VAROVANIE!** Nikdy nenechávajte dieťa bez dozoru.

**VAROVANIE!** Pred použitím sa uistite, že sú všetky poistné zariadenia riadne zapnuté.

**VAROVANIE!** Aby ste predišli zraneniu, uistite sa, že dieťa pri rozkladaní a skladaní tohto produktu nie je v jeho blízkosti.

**VAROVANIE!** Nedovoľte dieťaťu hrať sa s týmto produktom.

**VAROVANIE!** Pred použitím skontrolujte, či sú telo kočíka, sedadlo alebo upevňovacie zariadenia autosedačky správne zapojené.

**VAROVANIE!** Tento produkt nie je vhodný na behanie alebo korčuľovanie.

### Obmedzenia použitia

1. Maximálna nosnosť košíka je 2 kg.
2. Maximálna nosnosť celého nákladu je 3 kg.
3. Prekročenie maximálnej nosnosti môže viesť k nestabilným a nebezpečným podmienkam.
4. Akákoľvek záťaž pripevnená k riadidlám, sedadlu alebo bočnej strane kočíka ovplyvní jeho stabilitu.
5. Tento produkt smie používať len pre jedno dieťa naraz.
6. Pre údržbu sa smú používať len náhradné diely dodávané alebo odporúčané výrobcom alebo distribútorom.

### Bezpečnostné pokyny

#### Pre produkt všeobecne

1. Pri ukladaní a vyberaní dieťaťa je potrebné zapnúť parkovaciu brzdú.
2. Produkt nepoužívajte, ak je akákoľvek jeho časť poškodená, roztrhaná alebo chýba. Poškodené alebo opotrebované časti je potrebné ihneď opraviť. Nepoužívajte časti alebo príslušenstvo NOORDI SIA pre iné produkty, ak výrobca neuvádza ich kompatibilitu.
3. Pred výstupom alebo zostupom po schodoch alebo na strmom alebo nestabilnom povrchu dieťa vyberte z kočíku. Buďte opatrní pri stúpaní alebo schádzaní z obrubníka alebo na iných nerovných povrchoch.
4. Nepoužívajte na eskalátoroch.
5. Keď sa s produktom nepohybujete, vždy zapnite parkovaciu brzdú.
6. Nepoužívajte produkt ani žiadnu z jeho súčastí v blízkosti otvoreného ohňa alebo iného zdroja tepla.
7. Pri používaní produktu vo verejnej doprave alebo v jej blízkosti dbajte na zvýšenú opatnosť.
8. Tento produkt nie je odolný voči slanej vode.

**VAROVANIE!** V prípade kočíkov a iných prepravných prostriedkov určených na použitie od narodenia, ktorých sedadlo sa dá sklopiť do uhla 150° alebo viac (8.1.1.2.1) a ktoré sú vybavené zadržiavacím systémom vhodným pre deti od

narodenia (8.1.3), pre novorodencov vždy používajte najviac sklopenú polohu.

**VAROVANIE!** Vždy používajte zadržiavací systém.

**VAROVANIE!** NEBEZPEČENSTVO PÁDU. Predchádzajte vážnym zraneniam spôsobeným pádom alebo vykĺznutím dieťaťa z kočíka. Vždy používajte zadržiavací systém.

1. Sedačka je vhodná pre deti do 4 rokov alebo do hmotnosti 22 kg (33 libier), podľa toho, čo nastane skôr.

2. Nikdy nenechajte dieťa stáť v sedačke. Zachovajte opatrnosť, deti sa môžu postaviť aj pri správnom používaní bezpečnostného pásu.

Ak niektorý z týchto pokynov nie je dostatočne jasný, obráťte sa na svojho obchodného zástupcu, ktorý vám poskytne podrobné vysvetlenie.

## ÚDRŽBA A STAROSTLIVOSŤ

**VAROVANIE!** Nikdy nenechávajte prenosný košík alebo sedačku dlhší čas na priamom slnku. Dlhodobé vystavenie slnečnému žiareniu môže spôsobiť zmenu farby textílie.

- Pri daždi alebo snežení vždy používajte ochranný kryt proti dažďu.
- Aby ste predišli kondenzácii alebo plesni, neskladujte produkt vo vlhkej miestnosti ani v miestnosti vystavenej teplotným výkyvom.

### Starostlivosť o textílie

- Textílie môžu byť čistené iba vlhkou handričkou, teplou vodou a jemným čistiacim prostriedkom. Neperte v práčke.
- Na odstránenie záhybov použite naparovač.
- Všetky textilné súčasti sú odnímateľné.

### Podvozok

- Ak sa podvozok namočí, utrite ho suchou handričkou a nechajte prirodzene vyschnúť, mimo dosahu otvoreného ohňa alebo iných zdrojov tepla. Pred uskladnením sa uistite, že je kočík úplne suchý.
- Po použití kočíka v blízkosti mora alebo na posypanej ceste podvozok umyte čistou tečúcou vodou z vodovodu a vysušte, aby sa zabránilo korózii.
- Na pohyblivé mechanizmy nanášajte silikónové mazivo alebo iné priemyselné mazivo každé 3 mesiace alebo po každom umytí a čistení.
- Pravidelne kontrolujte, či nie sú uvoľnené nity, skrutky a matice.
- Povolená odchýlka od priamej trajektórie na rovnom povrchu je 10:100 cm.

### Parkovacia brzda

**VAROVANIE!** Na zatahnutie alebo uvoľnenie brzdy nikdy nepoužívajte silu.

- Mechanizmus parkovacej brzdy sa skladá z pohyblivých častí a vyžaduje pravidelnú údržbu.
- Piesok, prach alebo nečistoty môžu narušiť činnosť brzdového mechanizmu. Ak zistíte, že mechanizmus nefunguje alebo funguje ťažšie ako zvyčajne, umyte ho mazacím sprejom alebo prúdom vody a kefou a namažte pracovné plochy brzdového pedála.

## OBMEDZENÁ ZÁRUKA

1. Na tento produkt sa vzťahuje obmedzená záruka na výrobné alebo materiálové vady pri bežnom používaní a dodržiavaní pokynov uvedených v tejto

používateľskej príručke.

2. Záručná doba začína plynúť od dátumu nákupu indikovaného na nákupnom doklade. Nákupný doklad uchovajte na bezpečnom mieste a vyhotovte si jeho kópiu.

3. Obmedzená záruka poskytuje právo na opravu, pokiaľ výrobca nedospeje k názoru, že je potrebná výmena alebo vrátenie produktu.

4. Výrobca si vyhradzuje právo prestať vyrábať konkrétny model, farbu, materiál alebo príslušenstvo, a preto počas záručnej doby nahradí časť podobným produktami, farbou alebo materiálom.

5. Obmedzená záruka platí iba v krajine, kde bol produkt zakúpený.

6. Táto záruka nevyklučuje, neobmedzuje ani inak neovplyvňuje žiadne zákonné práva spotrebiteľa.

7. Ak chcete uplatniť nárok na obmedzenú záruku, musíte predajcovi poskytnúť nasledujúce:

- kópiu dokladu o kúpe s dátumom;
- jasný popis reklamácie;
- chybný produkt a/alebo fotografie chybnej časti alebo produktu.

8. Zástupca spoločnosti NOORDI si vyhradzuje právo rozhodnúť, či boli splnené podmienky obmedzenej záruky.

9. Pred odovzdaním produktu do servisu ho prosím vyčistite.

### **Táto obmedzená záruka sa nevzťahuje na nasledujúce prípady**

1. Poškodenie spôsobené bežným opotrebením pri každodennom používaní, nedbanlivosťou alebo nehodou.

2. Poškodenie spôsobené nesprávnym používaním alebo nedostatočnou údržbou. Pokyny na správne používanie a údržbu nájdete v tejto príručke.

3. Poškodenie spôsobené koróziou, plesňou alebo hrdzou v dôsledku nedostatočnej údržby alebo servisu.

4. Poškodenie spôsobené manipuláciou alebo prepravou leteckou spoločnosťou.

5. Poškodenie pneumatík.

6. Poškodenie spôsobené intenzívnym vystavením slnku, potom, čistiacimi prostriedkami, vlhkým skladovaním alebo práním.

7. Problémy spôsobené drobnými odchýlkami v materiáloch (napr. zafarbenie medzi dielmi).

8. Poškodenie spôsobené opravou alebo úpravami treťou stranou.

9. Následné poškodenie, napríklad poškodenie spôsobené osobám a/alebo iným predmetom.

10. Nesprávna montáž alebo inštalácia dielov tretích strán, ktoré nie sú kompatibilné s produktom.

11. Neúmyselné alebo náhodné poškodenie, abnormálne používanie alebo nedostatočná starostlivosť.

12. Nesprávne skladovanie alebo starostlivosť o produkt.

13. Nespokojnosť zákazníka s produktom z hľadiska veľkosti, hmotnosti, funkčnosti, farby alebo dizajnu.

### **Ďalšie informácie**

[www.noordi.com](http://www.noordi.com)

Telefón: +370 656 05846

E-mail: [support@tututis.lt](mailto:support@tututis.lt)

## GÜVENLİĞİNİZ İÇİN BİLGİLENDİRME VE UYARILAR

**ÖNEMLİ!** Uyarı ve talimatlara aykırı davranılması ciddi yaralanmalara ve hatta ölüme neden olabilir. Çocuğunuzun güvenliği için, bu ürünü kullanmadan önce bu kullanım kılavuzunu okuyun. Bu ürün, EN1888-2:2018 Bebek Arabaları ve Pusetler için Güvenlik Gereksinimleri ve Test Yöntemleri'ne uygun olarak üretilmiştir.

**DİKKAT! ÖNEMLİ – BU BELGEYİ DİKKATLİ BİR ŞEKİLDE OKUYUN VE İLERİDE BAKMAK İÇİN SAKLAYIN.**

**DİKKAT!** Çocuğu asla gözetimsiz bırakmayın.

**DİKKAT!** Kullanmadan önce bütün kilitleme mekanizmalarının devrede olduğundan emin olun.

**DİKKAT!** Yaralanmaları önlemek amacıyla, bu ürünü açarken ve katlarken çocuğın güvenli bir uzaklıkta olduğundan emin olun.

**DİKKAT!** Çocuğın bu ürünle oynamasına izin vermeyin.

**DİKKAT!** Kullanmadan önce bebek arabası gövdesinin, oturma ünitesinin veya oto koltuğu bağlantı elemanlarının doğru şekilde bağlandığından olduğundan emin olun.

**DİKKAT!** Bu ürün koşu veya paten için uygun değildir.

### Kullanım kısıtlamaları

1. Sepet için en yüksek yükleme ağırlığı 2 kg'dır.
2. Tüm yüklerin en yüksek kapasitesi 3 kg'dır.
3. En yüksek yük ağırlığının aşılması dengesiz ve tehlikeli koşullar oluşturur.
4. Gidona, koltuğa veya pusetin yan tarafına takılan herhangi bir ağırlık, dengeyi etkiler.
5. Bu ürün, aynı anda sadece bir çocuk için kullanılmalıdır.
6. Sadece üretici veya distribütör tarafından tedarik edilen veya önerilen yedek parçalar kullanılmalıdır.

### Güvenlik tavsiyeleri

#### Ürünle ilgili genel olarak;

1. Çocuğu yerleştirirken ve alırken el freni çekilmelidir.
2. Ürünün herhangi bir parçası kırık, yırtık veya eksikse ürünü kullanmayın. Hasarlı veya aşınmış parçaların derhal onarımını sağlayın. Üretici uyumluluk beyan etmediği sürece, NOORDI SIA parçalarını veya aksesuarlarını başka ürünler için kullanmayın.
3. Merdivenlerden inip çıkacağınız zaman veya dik ya da dengesiz bir yüzeye çıkacağınız zaman önce çocuğu üründen alın. Kaldırımaya veya diğer engebeli yüzeylere tırmanırken veya inerken dikkatli olun.
4. Yürüyen merdivenlerde kullanmayın.
5. Ürünle hareket halinde değilken daima el frenini çekin.
6. Ürünü veya bileşenlerini ateş, alev ve ısı kaynakları yakınında kullanmayın.
7. Ürünü toplu taşıma araçlarında veya yakınında kullanırken daha fazla dikkatli davranın.
8. Bu ürün tuzlu suya dayanıklı değildir.

**DİKKAT!** Doğumdan itibaren kullanılmak üzere tasarlanmış bebek arabaları ve diğer araçlar için, 150° veya daha fazla yatırılabilen bir koltuk (8.1.1.2.1) ve doğumdan itibaren uygun bir koruma sistemi (8.1.3) ile, yeni doğan bebekler için

her zaman en yatırılmış pozisyonu kullanın.

**DİKKAT!** Her zaman koruma sistemini kullanın.

**DİKKAT! DÜŞME TEHLİKESİ.** Bir çocuğun düşmesinden veya kaymasından kaynaklanan ciddi yaralanmalardan kaçının. Her zaman koruma sistemini kullanın.

1. Koltuk ünitesi, çocuk önce hangisine ulaşırsa, 4 yaşına kadar veya 22 kg'a (33 lbs) kadar olan çocuklar için uygundur.

2. Çocuğunuzun koltukta ayağa kalkmasına asla izin vermeyin. Dikkatli olun, çocuklar emniyet kemeri doğru kullanılmış olsa ayağa kalkabilir. Bu talimatlardan herhangi biri yeterince açık değilse, lütfen ayrıntılı açıklama için satış temsilcinizle iletişime geçin.

## BAKIM VE ÖZEN GÖSTERME UYARILARI

**DİKKAT!** Portbebeyi veya oturma ünitesini asla uzun süre doğrudan güneş ışığına maruz bırakmayın. Güneş ışığına uzun süre maruz kalması, kumaşın rengini soldurabilir.

Yağmur veya kar yağışlarında daima yağmurluk kullanın.

· Yoğuşma veya küf oluşumunu engellemek için ürünü nemli bir odada veya sıcaklık değişikliklerine maruz kalan herhangi bir odada saklamayın.

## Kumaş Bakımı

- Kumaşlar sadece nemli bez, ılık su ve hafif sabun ile temizlenebilir. Çamaşır makinesinde yıkamayın.
- Kırışıklıklar için buharlı ütü kullanın.
- Tüm kumaşlar çıkarılabilir özelliktedir.

## Şasi

- Şasi ıslanırsa, kuru bir bezle silin ve doğrudan alevden veya diğer ısı kaynaklarından uzakta, doğal olarak kurumaya bırakın. Saklamadan önce bebek arabasının tamamen kuru olmasını sağlayın.
- Bebek arabasını deniz kenarında veya kumlu yolda kullandıktan sonra, paslanmayı önlemek için şasiyi temiz musluk suyuyla yıkayın ve kurulayın. Hareketli mekanizmalara her 3 ayda bir veya yıkama ve temizlikten sonra silikon gres veya başka bir endüstriyel gres ile yağlayın.
- Gevşek perçin, cıvata ve somun olup olmadığını belirli aralıklarla kontrol edin. Düz bir zeminde düz bir gidişten izin verilen sapma 10:100 cm'dir.

## El freni

**DİKKAT!** Fren yapmak veya bırakmak için asla güç kullanmayın.

- El freni mekanizması hareketli parçalardan oluşur ve düzenli bakım gerekir.
- Kum, toz veya kir fren mekanizmasına zarar verebilir. Mekanizmanın çalışmadığını veya normalden daha sert çalıştığını görürseniz, sprey yağ veya su jeti ve bir fırça ile yıkayın ve fren pedalının çalışma yüzeylerini yağlayın.

## SINIRLI GARANTİ

1. Bu ürün, normal kullanım ve bu kullanım kılavuzundaki talimatlara uyulması koşuluyla, üretim veya malzeme hatalarına karşı sınırlı bir garanti kapsamındadır.
2. Sınırlı garanti süresi, satış fişinde belirtilen satın alma tarihinden itibaren başlar. Satış fişini kaybetmeyin ve bir kopyasını saklayın.
3. Sınırlı garanti, üretici ürünün değiştirilmesi veya iade edilmesi gerektiğine karar

vermediği sürece onarım hakkı sağlar.

4. Üretici, belirli bir model, renk, kumaş veya aksesuarın üretimini durdurma hakkını saklı tutar ve bu nedenle garanti süresi boyunca ilgili parçayı benzer bir ürün, renk veya kumaşla değiştirir.

5. Sınırlı garanti yalnızca satın alındığı ülkede geçerlidir.

6. Bu garanti, yasal tüketici haklarını hariç tutmaz, sınırlamaz veya başka şekilde etkilemez.

7. Sınırlı garanti kapsamında talepte bulunmak için perakendeciye aşağıdakileri sağlamalısınız:

- tarihi belirtilmiş satın alma fişinin bir kopyası;
- şikayetin anlaşılabilir bir açıklaması;
- arızalı ürün ve/veya arızalı parçanın veya ürünün fotoğrafları.

8. NOORDI temsilcisi, sınırlı garanti şart ve koşullarının karşılanıp karşılanmadığını belirleme hakkını saklı tutar.

9. Lütfen ürünü satış sonrası servise teslim öncesinde temizleyin.

### **Aşağıdakiler bu sınırlı garanti kapsamında değildir:**

1. Günlük kullanım, ihmal veya kaza kaynaklı normal aşınma ve yıpranma.

2. Yanlış kullanım veya yetersiz bakım nedeniyle oluşan hasar. Doğru kullanım ve bakım konusunda rehberlik için lütfen bu kılavuza bakın.

3. Bakım veya servis eksikliğinden kaynaklı korozyon, küf veya paslanmadan kaynaklanan hasar.

4. Havayolu taşımacılığı veya nakliyeden kaynaklanan hasar.

5. Lastik hasarı.

6. Yoğun güneş ışığına maruz kalma, terleme, deterjan, nemli koşullarda tutma veya yıkama kaynaklı hasar.

7. Malzemelerdeki küçük farklılıklardan kaynaklanan sorunlar (örneğin, parçalar arasındaki renk solukluğu farkı).

8. Üçüncü taraflarca yapılan onarım veya değişikliklerden kaynaklanan hasar.

9. Dolaylı hasar, örneğin herhangi bir kişi ve/veya nesne tarafından verilen hasar.

10. Ürünle uyumlu olmayan üçüncü taraf parçalarının yanlış montajı veya kurulumu.

11. Kasıtsız veya istem dışı hasar, anormal kullanım veya yetersiz bakım.

12. Ürünün uygunsuz koşullarda saklanması veya bakımı.

13. Müşterinin ürünün uyumu, ağırlığı, işlevselliği, rengi veya tasarımı açısından üründen memnun kalmaması.

### **Daha fazla bilgi için**

[www.noordi.com](http://www.noordi.com)

Telefon: +370 656 05846

E-posta: [support@tututis.lt](mailto:support@tututis.lt)

## ІНФОРМАЦІЯ ПРО БЕЗПЕКУ ТА ПОПЕРЕДЖЕННЯ

**ВАЖЛИВО!** Недотримання вказівок щодо безпеки може призвести до серйозних травм або смерті. Задля безпеки своєї дитини, перед використанням виробу прочитайте цю інструкцію користувача. Цей виріб розроблено згідно Європейського стандарту EN1888-2:2018 «Вимоги безпеки та методи тестування дитячих колясок».

**УВАГА!** Важливо - уважно прочитайте та збережіть для подальшого ознайомлення.

**УВАГА!** Ніколи не залишайте дитину без нагляду.

**УВАГА!** Перед використанням переконайтеся, що всі фіксуючі пристрої з'єднані.

**УВАГА!** Щоб не допустити травм, перед складанням або розкладанням виробу завжди переконайтеся, що дитина знаходиться поодаль.

**УВАГА!** Не дозволяйте дітям гратися з цим виробом.

**УВАГА!** Перед використанням переконайтеся, чи кріплення колиски, сидіння або автокріселка коляски належним чином з'єднані.

**УВАГА!** Цей виріб не підходить для бігу або катання на роликах.

### Обмеження у використанні

1. Максимальна вага вантажу для кошика становить 2 кг.
2. Максимальна вантажопідйомність становить 3 кг.
3. Якщо перевищити максимально допустиме навантаження, візок може зламатися або можуть виникнути небезпечні обставини.
4. Будь-яке додаткове навантаження на ручку, сидіння або борт коляски негативно позначається на стійкості коляски.
5. Цей продукт призначений для однієї дитини одночасно.
6. Використовуйте для цього виробу тільки оригінальні запасні частини та аксесуари компанії «NOORDI»

### Поради щодо безпеки

#### У загальному щодо продукту

1. Перед тим, як покласти або взяти дитину, перевірте, чи затягнуто стоянкове гальмо.
2. Не використовуйте виробу, якщо яка-небудь його частина зламана, порвана або відсутня. Потурбуйтеся, щоб зламана або зношена деталь була негайно відремонтована. Не використовуйте деталей та аксесуарів NOORDI SIA для інших колясок, включаючи інші вироби NOORDI, якщо виробник не вказує взаємної сумісності.
3. Якщо ви піднімаєтесь або спускаєтесь по сходах, їдете по крутій або нестійкій основі, візьміть дитину з коляски. Будьте обережні, піднімаючись на бордюр або спускаючись з нього.
4. Не їдьте з коляскою на ескалаторі.
5. Коли ви їдете, зафіксуйте стоянкове гальмо.
6. Не використовуйте виріб або його частини поблизу відкритого вогню або інших джерел тепла.
7. Будьте особливо обережні під час користування коляскою у громадському транспорті або поблизу нього.
8. Цей виріб не стійкий до солоної води.

**УВАГА!** Для візочків та інших засобів пересування, призначених для використання від народження, зі спинкою, що відкидається на 150° або більше (8.1.1.2.1), та системою утримування, придатною для використання від народження (8.1.3), завжди застосовуйте максимально відкинута положення для новонароджених дітей.

Сидіння підходить для дітей віком до 4 років або вагою до 22 кг (33 фунтів), залежно від того, що настане раніше.

**УВАГА! РИЗИК ВИПАДАННЯ.** Уникайте серйозних травм внаслідок випадання дитини з сидіння. Завжди використовуйте систему пристібання. Не дозволяйте дитині стояти на сидінні. Будьте пильними, дитина може встати, навіть якщо вона пристебнута ременями безпеки.

### **Для захисту від дощу**

1. Переконайтеся, що захист від дощу під час використання не торкається обличчя.
  2. Часто перевіряйте свою дитину при використанні захисту від дощу.
  3. Не використовуйте захист від дощу впродовж тривалого часу.
  4. Не використовуйте захист від дощу на вулиці, коли дощ не йде.
  5. Не залишайте дитину під захистом від дощу в сонячну погоду через ризик перегріву.
  6. Не використовуйте захист від дощу в приміщенні.
- Якщо яке-небудь попередження чи порада є неясним, зверніться до представника компанії «Tutisi» для отримання більш вичерпного пояснення.

### **ДОГЛЯД ЗА ВИРОБОМ**

**УВАГА!** Ніколи не залишайте коляску під прямим сонячним світлом протягом тривалого часу. Внаслідок тривалої дії сонячних променів може змінитися колір тканин коляски.

- Якщо йде дощ або сніг, завжди використовуйте засоби захисту від дощу.
- Не зберігайте візок у вологому приміщенні або в приміщенні з перепадами температури, щоб уникнути утворення конденсату та цвілі.

### **Догляд за тканинами:**

- Для чищення тканин використовуйте лише вологу ганчірку та м'який миючий засіб. Не періть в пральній машині.
- Для прсування тканин використовуйте парову праску для одягу.

### **Шасі:**

- Якщо шасі намокло, після використання витріть його сухою ганчіркою і висушіть. Сушіть природним чином, подалі від відкритого вогню або джерел тепла. Перед зберіганням перевірте, щоб коляска була повністю суха.
- Після використання на морі або на солоній дорозі промийте ходову частину струменем чистої води (з крану) і висушіть, щоб запобігти появі іржі.
- Змащуйте рухомі частини силіконом або іншою густою змазкою кожні 3 місяці, чи після миття або чищення.
- Регулярно перевіряйте, чи не ослабли заклепки, болти або гайки.
- Допустиме відхилення нової коляски від прямої траєкторії під час руху по рівній основі – 10:100 см

## **Стоянкове гальмо**

- **УВАГА!** Ніколи не застосовуйте силу, щоб натиснути на гальма або відпустити їх!
- Система стояночного гальма та амортизації коліс складається з рухомих частин. Вони потребують регулярного догляду.
- Пісок, пил або бруд можуть перешкоджати роботі гальмівної системи і амортизаторів. Якщо ви помітили, що система не працює або працює важче, ніж зазвичай, промийте її розприскувальною змазкою або струменем води і щіточкою та змастіть робочі поверхні педалі гальма.

## **ГАРАНТІЙНІ УМОВИ**

1. Цьому виробу надається гарантія щодо виробничих дефектів або дефектів його матеріалів, якщо цей виріб використовується відповідно до призначення, дотримуючись вказівок, що описані у цій інструкції користувача.
2. Гарантійний строк починається з дати покупки, зазначеної на квитанції про покупку. Зберігайте квитанцію про покупку в надійному місці, зробіть її копію.
3. Гарантія дає право на ремонт, хіба що виробник вважає, що виріб потрібно замінити або повернути.
4. Виробник залишає за собою право припинити виробництво конкретної моделі, її кольору, тканини або аксесуарів, а це означає, що протягом гарантійного терміну дефектна деталь буде замінена на деталь подібного кольору або подібну деталь.
5. Гарантія діє тільки в тій країні, де виріб був проданий.
6. Гарантія не виключає, не обмежує чи іншим чином не порушує жодних законами визначених прав споживачів.
7. Щоб скористатися гарантією, ви повинні надати продавцю:
  - копію квитанції про покупку, із зазначеною датою;
  - чітко викладену претензію;
  - виріб з дефектами і (або) фотографії виробу чи частини виробу з дефектами.
8. Представник компанії «NOORDI» залишає за собою право визначити, чи були дотримані умови гарантії.
9. Виріб у сервіс гарантійного обслуговування доставте чистим.

## **Гарантія не стосується:**

1. Шкоди, спричиненої внаслідок необережності або нещасного випадку.
2. Шкоди, спричиненої внаслідок неналежного використання коляски або неналежного догляду за коляскою. У цій інструкції ви знайдете вказівки щодо того, як належним чином користуватися коляскою та доглядати її.
3. Шкоди, викликані корозією, цвіллю або іржею внаслідок недостатнього догляду чи обслуговування.
4. Шкоди, спричиненої внаслідок перевезення літаком або іншим способом.
5. Пошкоджень шин.
6. Шкоди, спричиненої внаслідок інтенсивної дії сонця, поту, миючих засобів, зберігання у вологих умовах, миття.
7. Проблем, викликаних незначними змінами матеріалів (напр., зміна кольору частин візка).
8. Шкоди, коли ремонт здійснюють неуповноважені на те особи.
9. Шкоди, завданої людям або іншим речам.
10. Шкоди, спричиненої монтажем неналежних деталей третіх сторін, які несумісні з виробом.
11. Шкоди, спричиненої внаслідок ненавмисного пошкодження, неналежного

використання або недостатнього догляду.

12. Шкоди, спричиненої внаслідок неналежного зберігання виробу або догляду за ним.

13. Невдоволення клієнта щодо придатності, ваги, функціональності, кольору чи дизайну виробу.

**Вичерпніша інформація**

*[www.noordi.com](http://www.noordi.com)*

Телефони: +370 656 05846

Ел. пошта: [support@tututis.lt](mailto:support@tututis.lt)

# SERVICE AND MAINTENANCE RECORD

Date	Description	Signature

260123 Rev. A

Date of purchase: .....

Warranty period: .....

Seller: .....

**For more information:**  
[www.noordi.com](http://www.noordi.com)  
Phone: +370 656 05846  
E-mail: [support@tututis.lt](mailto:support@tututis.lt)

**260123REV. A**







follow the NOORDI story  
[www.noordi.com](http://www.noordi.com)